



І. М. Веремійчик, В. П. Тименко

ТРУДОВЕ НАВЧАННЯ

4 КЛАС



УДК 62-028.31(075.2)
ББК 30я721
В31

Рекомендовано Міністерством освіти і науки України
(Наказ Міністерства освіти і науки України від 20.07.2015 № 777)

Видано за рахунок державних коштів. Продаж заборонено

Художник Олександр Остапов

УМОВНІ ПОЗНАЧЕННЯ:



У вільний час



Відгадай загадку



Цікаво знати



Ігровий дизайн

Веремійчик І.М.

В31 Трудове навчання : підруч. для 4-го кл. загальноосвіт. навч. закл. / І.М. Веремійчик, В.П. Тименко. — Київ : Генеза, 2015. — 104 с. : іл.

ISBN 978-966-11-0592-7.

Матеріал підручника відповідає новій програмі з трудового навчання для 4-го класу загальноосвітніх навчальних закладів. Чітка структура підручника, пояснення нових термінів, запитання й завдання до кожного розділу сприяють кращому засвоєнню навчального матеріалу. Підручник містить інформацію про різні види дизайну. Подано практичні роботи, цікаві ілюстрації, роботи для виконання у вільний час, спрямовані на підвищення інтересу учнів до предмета.

Для учнів 4-го класу, учителів, батьків.

УДК 62-028.31(075.2)
ББК 30я721

ISBN 978-966-11-0592-7

© Веремійчик І.М.,
Тименко В.П., 2015
© Видавництво «Генеза»,
оригінал-макет, 2015

Юний дизайнере!

Чи помічаєш ти красу довкола себе? Прекрасне можна знайти в усьому. Це мальовничі куточки природи й дивовижні будівлі, зручні технічні конструкції, приваблива реклама тощо. Творити красиве – це мистецтво, яке називають дизайном. Є такі види дизайну: *ландшафтний, промисловий, графічний, костюма, інтер'єру*. Художників-конструкторів, які творять красиві й корисні речі, називають дизайнерами.

А чи хотів би ти також створювати, наприклад, цікаві іграшки? Для цього тобі потрібно оволодіти мистецтвом дивовижних перетворень предметних форм – *ігровим дизайном*. Коли ти більше дізнаєшся про ігровий дизайн, тоді зможеш слухати й чути, дивитися і бачити, доторкатися і творити красу в улюбленому ігровому середовищі: природному, технічному, мистецькому, інформаційному тощо.

Як *дизайнер-«глядач»* ти навчишся помічати незвичайні образи у звичних для тебе предметах. Поглянеш на розкриленого птаха – і помітиш у ньому стрімку, обтічну конструкцію літака.

Як *дизайнер-«слухач»*, почувши музику або звуки живої природи, уявиш конкретний предмет. Почуєш плюскіт хвиль – і зрине ніби білий лебідь легкоплинний вітрильник.

Як *дизайнер-«діяч»* перетворюватимеш на вироби ті матеріали, які тобі найбільше до вподоби.

Наш підручник навчить тебе створювати оригінальні вироби. Завдання виконуй з урахуванням своїх творчих можливостей: за зразком, за малюнками, за власним задумом. Якщо практичні роботи для тебе прості, то берися до складніших, із позначкою «У вільний час».

Зверни особливу увагу на форзаці підручника. Завжди неухильно дотримуйся правил безпечної праці.

Успіхів тобі!

Автори

ВСТУП

Світ красивих і корисних речей творять художники-конструктори. А ще їх називають *дизайнерами*. Одних художників-конструкторів приваблює ландшафтний дизайн*, інших – дизайн інтер'єру, а ще інших – дизайн костюма. Серед художників-конструкторів є також фахівці графічного й промислового дизайнів.



* *Ландшафтний дизайн* – вид благоустрою території за допомогою природних засобів: води, квітів, каменю тощо.

Художнє оздоблення та дизайн

Між художнім оздобленням і дизайном є суттєва відмінність. Художнє оздоблення зовнішнього вигляду предмета має назву «декоративне мистецтво». Творення самої форми предмета – це прикладне мистецтво або дизайн. Якщо твориться традиційна форма виробу – це витвір прикладного мистецтва, а якщо нова оригінальна – це дизайнерський твір.

Випробуй свої здібності до творення художніх виробів для таких ігрових середовищ: *людина і природа, людина і художні образи, людина і техніка, людина і графічні знаки, людина й інші люди.*





Розглянь ілюстрації на с. 5, 6. Поміркуй, які види дизайну тут зображено. Який вид дизайну тобі подобається найбільше? Поеднай назви видів дизайну з відповідними поняттями:

Техніка

Зовнішній вигляд людини

Предмети побуту

Знаки інформації

Природа

ландшафтний дизайн

промисловий дизайн

графічний дизайн

дизайн костюма

дизайн інтер'єру

*Сад і клумби біля хати –
це дизайнерські ландшафти*



Розділ 1. ЛАНДШАФТНИЙ ДИЗАЙН

Мистецтво гармонійного поєднання рукотворних куточків природи і краєвидів з формами архітектурних споруд – це *ландшафтний дизайн*. Творчість дизайнера ландшафтів і архітектора дуже споріднена. Вони художньо проектують і оформляють середовище *людина і природа*.



Архітектор, проектуючи загальний вигляд будівель, обов'язково зважає на природний рельєф і краєвид місцевості.

Ще здавна архітектуру будівель органічно «вписували» в місцевий природний краєвид. Гармонійного поєднання природних і архітектурних форм досягали завдяки поширеним у певній місцевості будівельним

матеріалам. Взірцями своерідного ландшафтного дизайну й досі є музеї народної архітектури й побуту.



Розглянь зображення. Які місцеві будівельні матеріали використовували для спорудження давньої української хати? У які природні краєвиди «вписані» архітектурні споруди? Як ти поясниш задуми архітекторів?





У вільний час

Використовуючи допоміжні матеріали (природні матеріали, стержні від кулькових ручок, дрiт тощо), разом з однокласниками виготуйте з пластиліну композицію «Мої літні канікули». Утворіть макети ландшафтiв з різних матеріалів за поданими малюнками, зразками з Інтернету або власним задумом.



ДИТЯЧИЙ ІГРОВИЙ ДИЗАЙН ЛАНДШАФТІВ

Розглянь ландшафтний дизайн майданчиків. Як і чим вони прикрашені?

Як ти назвеш зображені ландшафти?

Придумай прикраси для майданчика у твоєму дворі.



КОЛАЖ

Для художнього макетування середовища людина і природа можна використати техніку колажу – аплікаційної композиції, виконаної з різних матеріалів. У колажі використовують різнокольоровий папір, тканини, природні та штучні матеріали тощо.



Відгадай загадку

Трое землю прикрашали, трое сонцем зігривали,
трое сипали дощем, трое сіяли снігами.
Як же звали братів цих? Полічіть, скільки їх.
Як же звуться у народі ці дизайнери природи?

**Практична робота за поданою послідовністю.
Гра-колаж «Пори року»**

Із цупкого кольорового паперу, тканини, ниток і вати виготуй цікаву гру про пори року.



Перш ніж почати гру, пригадай характерні ознаки весни, літа, осені, зими. Порівняй назви місяців з окремими процесами в природі, що відбуваються в різні пори року. Наприклад: *березень* – на *березі* з'являються бруньки; *квітень* – прокльовуються перші *квіти*; *серпень* – пора жнив, у яку наші предки для збору врожаю використовували *серпи*; *жовтень*, *листопад* – *листя жовтіє* і *падає* з дерев; *лютий* – зима *лютує*.

1. Розглянь малюнок. Виконай ескізні зображення до кожної пори року.

2. На альбомному аркуші паперу розміть і виріж круг діаметром 200 мм (20 см).

3. Виріж другий круг діаметром 100 мм (10 см). У середині більшого круга розміть коло такого самого розміру. Великий круг потрібний для відображення на ньому характерних ознак пів року, а менший – для розміщення секторів-карточок з назвами місяців.

4. Розділи більший круг на 4 рівні частини.

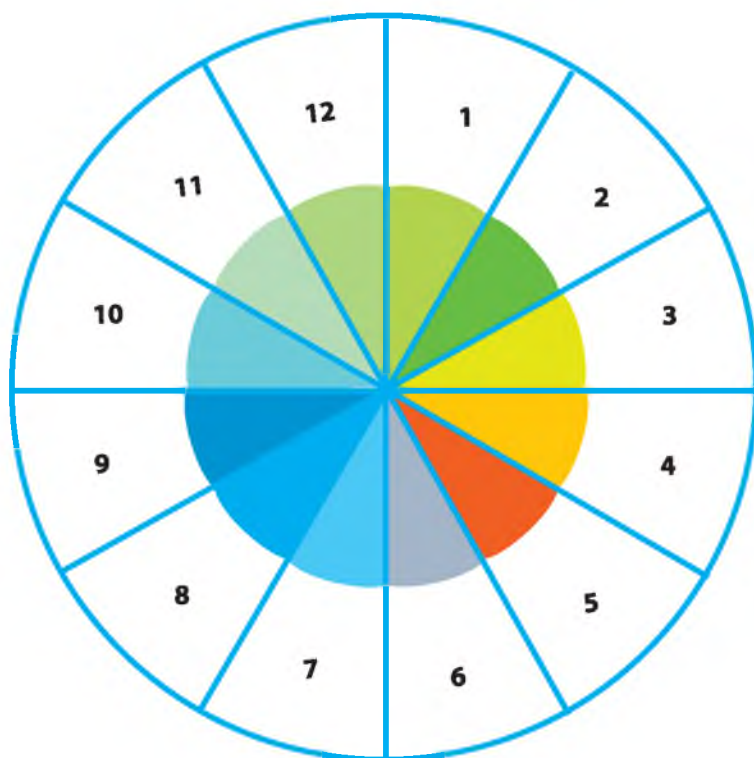

5. Розділи менший круг на 12 частин. Спочатку розділи його на 6 частин: накресли дві дуги, ставлячи ніжку циркуля в місця дотику кінців вертикального діаметра з колом. Щоб розділити круг на 12 частин, треба провести ще дві дуги з кінців горизонтального діаметра.

6. З меншого круга виріж усі 12 секторів і напиши на кожному з них назву календарного місяця.

Поміркуй, що потрібно ще доробити на зворотному боці основи гри, щоб зручно було зберігати сектори-картки.

7. На великому крузі в кожній із чотирьох частин відтвори за власним задумом характерні ознаки пір року. Використовуй для цього різні матеріали та малюнки з друкованої основи.

За умовами гри кожен гравець має якнайшвидше розкласти в середині круга всі сектори з назвами місяців у правильній послідовності.



У вільний час

Україноцвіття

Спільно з друзями розроби художній проект колажу «Україноцвіття». Використай подані зображення або створи власні.



Контури яких областей України нагадують квіточки? Які з областей схожі на листочки?

Придумайте віршований текст.

Використайте улюблені техніки для пошукового макетування квітів-областей (аплікацію, ліплення, флористику тощо).



РОБОТА З ПЛАСТИЛІНОМ

Пригадай прийоми ліплення виробів із пластиліну.

Пам'ятай правила культури праці під час роботи з пластиліном:

1. Ліплення виконуй на пластмасовій дощечці.
2. Не залишай шматочків пластиліну на столі, не кидай їх на підлогу.
3. Після ліплення витри руки серветкою і добре вимий.

Гончарі-керамісти – художники декоративно-прикладного мистецтва – виготовляють іграшки з глини. Іграшкам-свищикам вони надають форми півників, баранців, вершників.

Особливими властивостями народна уява наділяла червоного Півня. Вважали, що він приносить щастя, охороняє худобу, співом виганяє з хати й подвір'я злих духів.

Майстри завжди розфарбовували півників у червоний, зелений, жовтий кольори.



Розглянь зображення стилізованих півників. У яких художніх техніках їх можна виготовити? Утвори художній проект «Україну вранці-рано будить півника сопрано*».

Художній проект за малюнком. Декоративні півники

Слово *Петриківка* починається з букви *П*. Напиши пензликом букву та зроби розпис за поданим зразком.

* *Сопра́но* – високий голос.

Утвори з краплинок гуаші рослину або тварину. Використовуй техніку петриківського розпису (м'яким пензликом клади краплинки в рядки одна біля одної). Зобрази птаха та квітку за зразком.



Розглянь зображення. Виготуй іграшкового півника конструктивним способом ліплення за малюнком.

Поміркуй, чому цей спосіб називається *конструктивним*. Які інструменти, пристосування, матеріали тобі знадобляться? Який декор* ти добереш для художнього оздоблення свого виробу?

*Декор – система елементів для прикрашання.

СВІТ ЖИВОЇ ПРИРОДИ (аплікація, конструювання, мозаїка)

Художники декоративно-ужиткового мистецтва майстерно виготовляють іграшкових тварин, оздоблюють їх розписом, надають їм звучання.



Розглянь на малюнках найпростіші образи істот.

Як художник-«глядач» перемалюй їх і розфарбуй улюбленими кольорами. Склади орнаменти з такими істотами. *Поміркуй*, де можна використати ці орнаменти.

Як художник-«діяч» виготуй півника, іншу тварину чи рослину в улюбленій техніці.



У вільний час

Що ти знаєш про цю корисну й цікаву тварину? Кого їжачок зустрів під дубом, а кого – під горіхом?



Художнє проектування композиції. Друзі їжачка

Крім пластиліну, використай допоміжні матеріали: шишки, горіхову шкаралупу, гілки дерев тощо.



Які матеріали ти зможеш відшукати в природному лісовому ландшафті?



**Практична робота за поданими малюнками.
Ліплення звірів**



Відгадай загадку

Грізний погляд, буйна грива,
дужий, спритний, гордівливий.
Заричить – усяк змовкає,
бо він цар, це кожен знає.

Леся Вознюк



1. Розглянь малюнки. Виліпи білочку, коника, жирафа, вовка, лева, лебедя, жабку, крокодилчика тощо.
2. Розфарбуй фігурки.
3. Виліпи інших диких або домашніх тварин.

Перевір себе

1. Що таке ландшафтний дизайн? Наведи приклади.
2. Які матеріали можна використати для виготовлення колажу?



Ігровий дизайн

3. Склади твір-розповідь про улюблену іграшку з природних матеріалів, проілюструй його. Розмісти твір і виріб у коробці з-під цукерок.

*Речі зручні і модерні
у дизайні інтер'єрнім*



Розділ 2. ДИЗАЙН ІНТЕР'ЄРУ

Проектування предметів художнього побуту, внутрішнього оздоблення приміщень тощо – це *дизайн інтер'єру*.

Дизайнер створює чудові інтер'єри в архітектурних спорудах, художньо оформляє кімнати.



Розглянь зображення. Чи зручно, на твою думку, жити в таких кімнатах? Що зацікавило тебе найбільше?

ДИТЯЧИЙ ІГРОВИЙ ДИЗАЙН ІНТЕР'ЄРУ

Цікаво створювати з друзями куточки ігрового дизайну в класі та вдома. За бажанням можна виготовити цікаві іграшки для першокласників своєї школи. Вибери одну з поданих нижче.

Практична робота.

Конструювання рухомих іграшок з картону і фанери

Виготуй рухому іграшку (за вибором).

Варіант 1. Акробат

Рухомі іграшки можна не лише придбати в магазині. Найпростіші з них цікаво сконструювати власноруч. Виготуй акробата з картону або фанери.

1. Виріж деталі акробата ножицями з картону. *Поміркуй*, скільки деталей ти виріжеш.

2. Використай м'які дротинки для рухомого з'єднання деталей. Дірки для дротинок зроби шилом з коротким вістрям.

3. Пружну капронову нитку протягни, як показано на малюнку (навхрест).

4. Зачепи пальцями нитку і смикни її врізнібіч. Акробат зробить оберт навколо нитки. Стисни нижні кінці пристрою. Акробат почне рухатися.

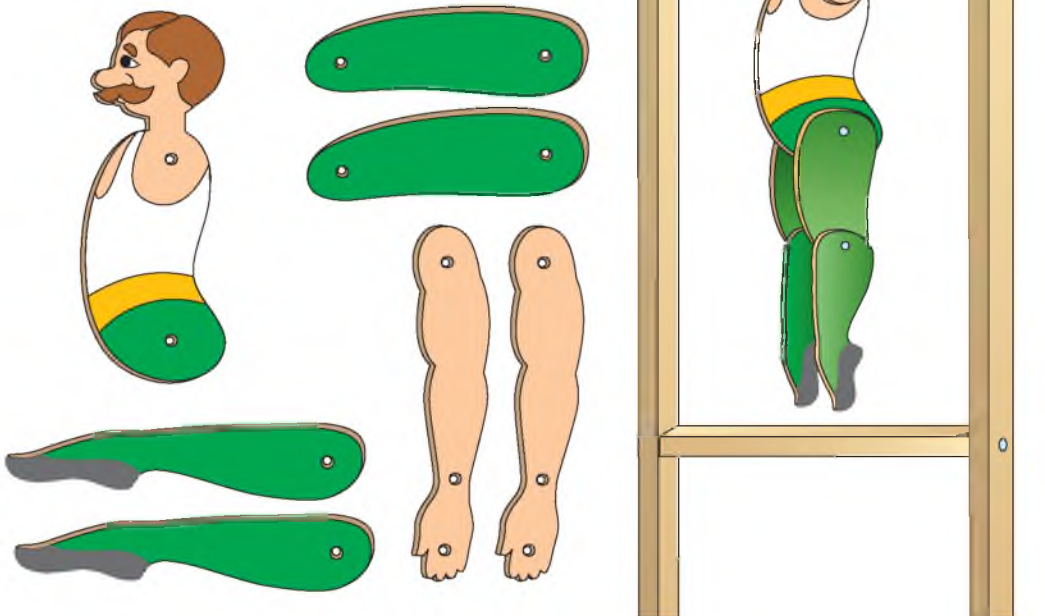

Перед художнім оформленням виробу зроби кілька кольорових ескізів. Добери найкращу колірну гаму.

Варіант 2. Лебідь-гойдалка (конструювання)

Розглянь малюнок лебедя. Це рухома іграшка-гойдалка, яку можна виготовити з картону або фанери. Виготуй іграшку з картону в такій послідовності:

1. Перенеси деталі лебедя на картон (1), використавши шаблони 2–4. *Зверни увагу:* крила лебедя мають бути більшими за тулуб.

2. Виріж контури кожної деталі ножицями.

3. З'єднай деталі, як показано на зображеннях 5, 6.

4. Прикрась крила птаха, використавши народні орнаменти.



1



2



3



4

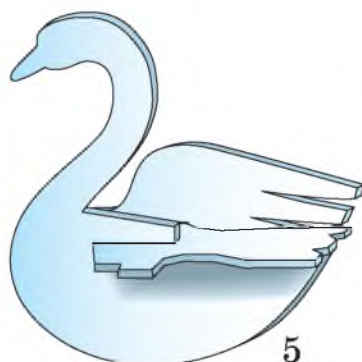

5

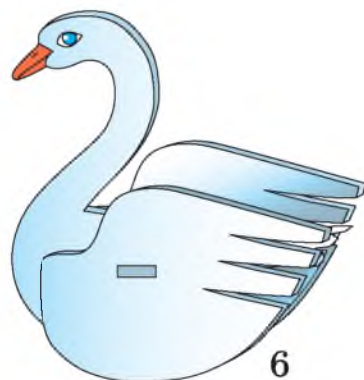

6

Варіант 3. Іграшка-сюрприз
(конструювання в поданій послідовності)

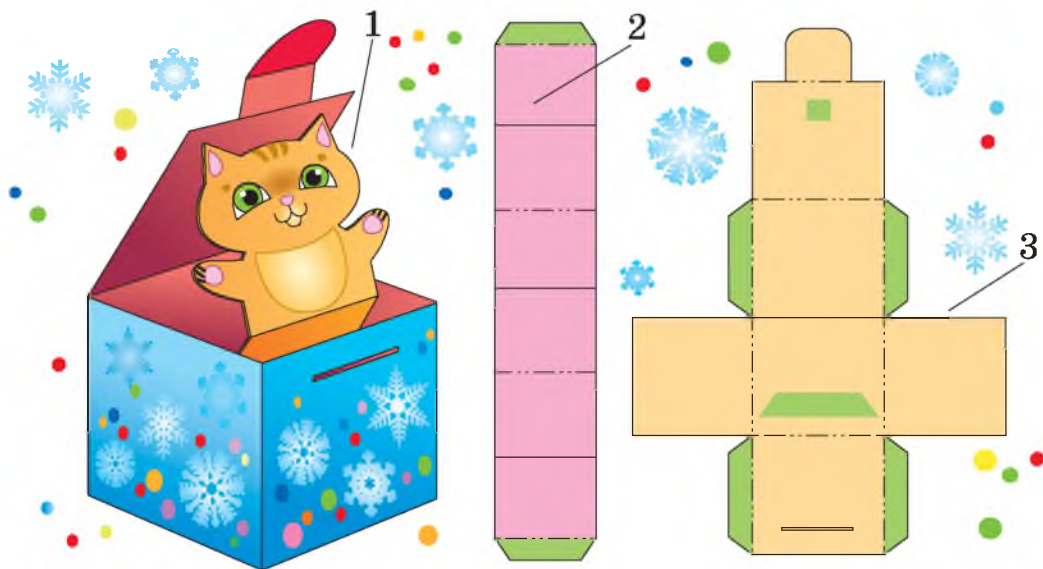

Виготуй іграшку-сюрприз за описом і малюнками на новорічні свята.

1. Накресли на картоні смужку-«пружину» (2) і розгортку кубика-упаковки (3). Познач місця склеювання.

2. Виріж деталі. Склади і склей кубик.

3. Склади смужку-«пружину» за лініями згину, за допомогою клею з'єднай її з дном кубика. До протилежного кінця смужки-«пружини» приклей новорічний символ-сюрприз (1).

4. З'єднай рухому іграшку з кришкою кубика.

Закрий кришку, стиснувши смужку-«пружину» разом з іграшкою.

Що буде, якщо ти відкриєш кришку?



У вільний час

Вибери за бажанням символи Нового року: Змії, Кабана, Кролика (Кота), Півня, Бика, Мавпи, Тигра, Коня, Дракона, Кози, Собаки, Пацюка. Використовуючи досвід конструювання іграшки-сюрпризу, виготуй новорічні іграшки. Подаруй їх друзям, знайомим.

Веселкарік (конструювання за малюнками)

Потіш своїх рідних власноруч виготовленими прикрасами для ялинки. Створи іграшку «Веселкарік».

Як виготовити деталі та поєднати їх у виробі? *Поміркуй.*



Тулуб

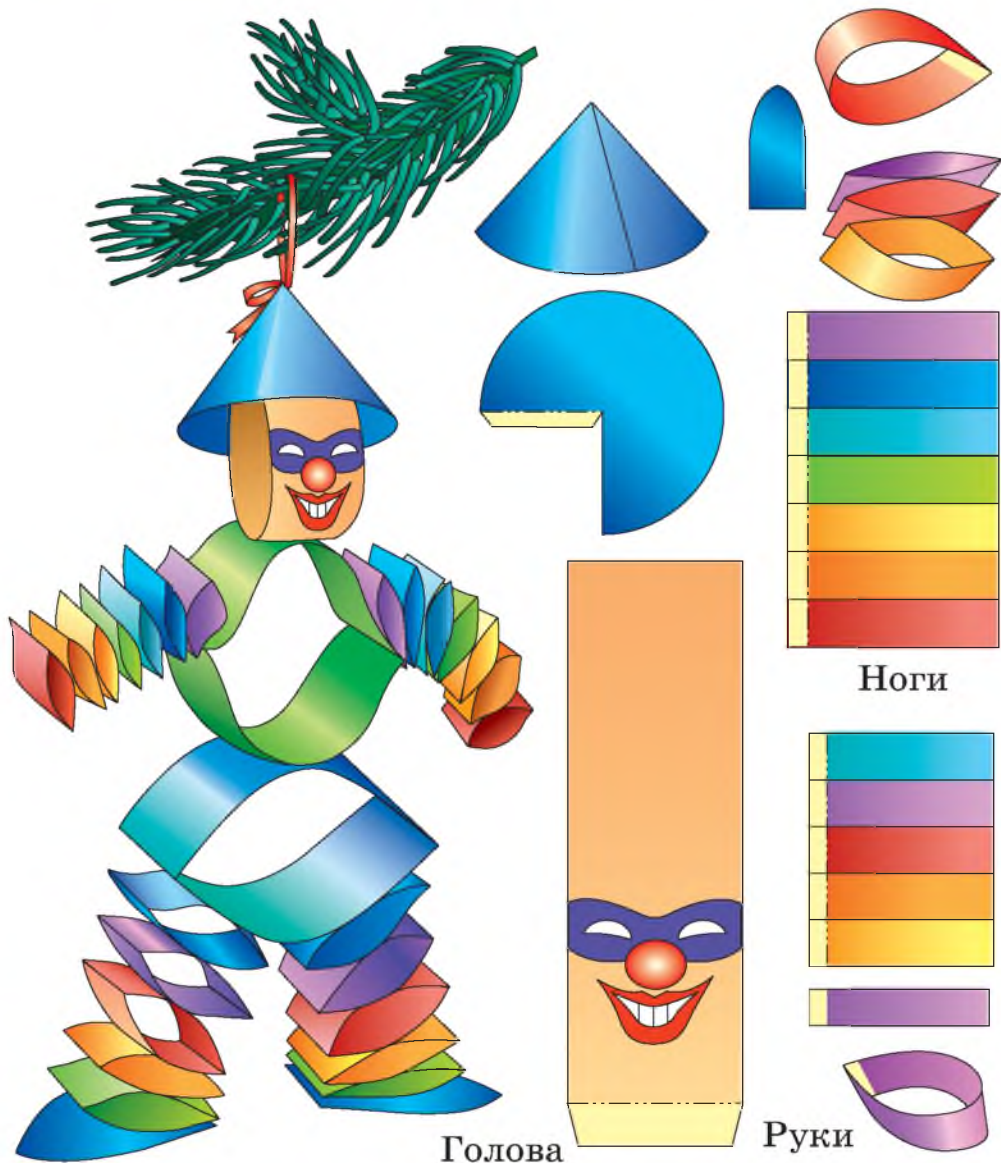

Ноги

Голова

Руки

Змійка (конструювання за малюнками)

З кольорового паперу виготуй деталі змійки за малюнками 1–6. Розглянь, з яких деталей ти складеш тулуб (8), а з яких – голову (7).

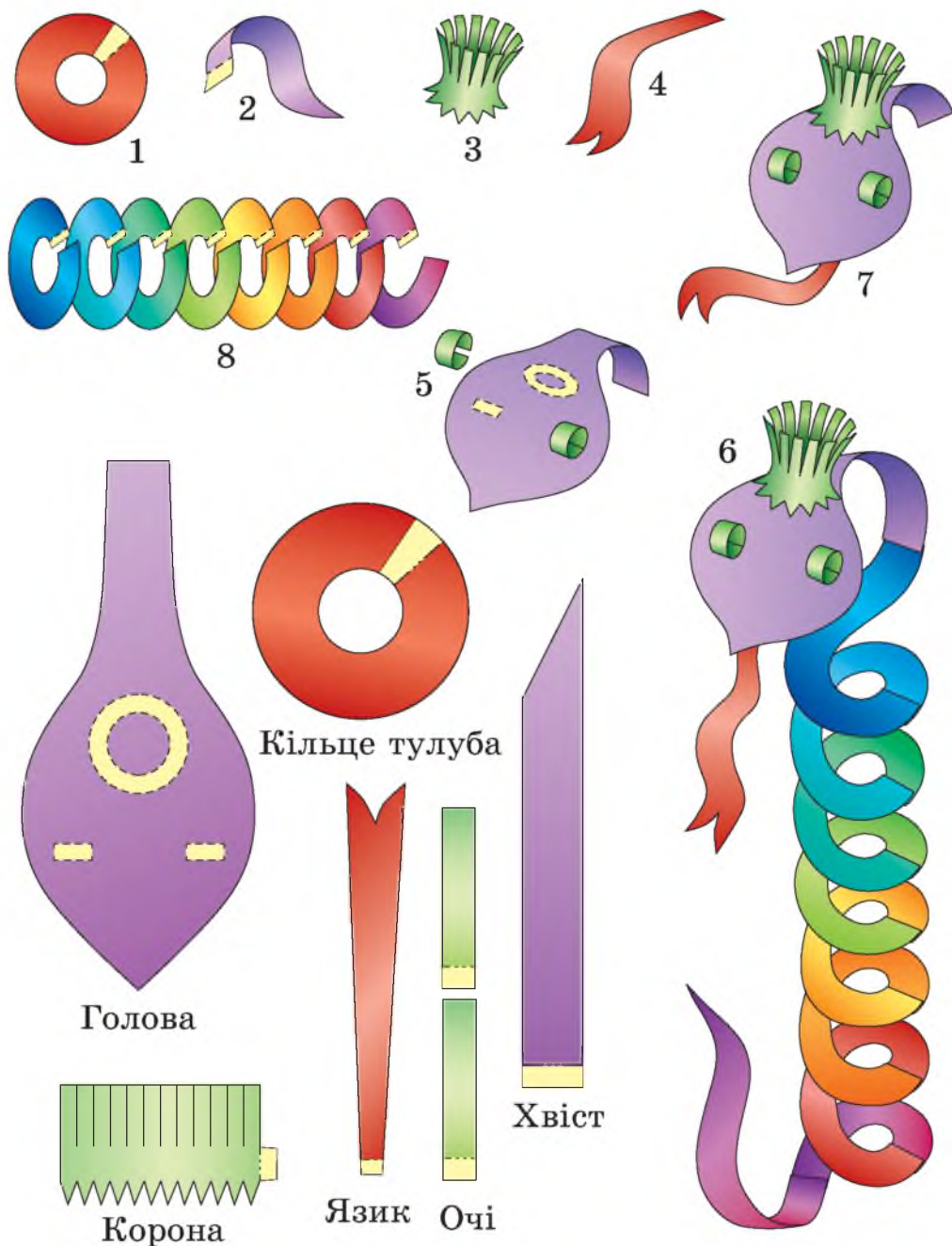



Цікаво знати

Багато предметів, що є навколо нас, протягом тривалого часу видозмінювалися, щоразу стаючи зручнішими, привабливішими. Отже, вдосконалювався їх дизайн.

Розглянь малюнок. Спробуй визначити послідовність розвитку дизайну стільця за поданими нижче зображеннями.



ВИТИНАНКА

В оформленні інтер'єру здавна використовували техніку *витинання*. Перші витинанки зі шкіри прикрашали одяг людини, взуття та інші речі ще задовго до того, як люди винайшли папір. Архітектурні знахідки датують появу ажурних візерунків зі шкіри та хутра V ст. до н. е. Перші паперові прикраси пов'язані з Китаєм, адже саме там було винайдено папір. Письмові згадки про них з'явилися в VII–XII ст. У XIII ст. ажурні вироби з паперу почали виготовляти в Персії, а в XV ст. через Туреччину вони потрапили до Європи. В Україні витинанки з'явилися в середині XIX ст. Папір був значно дешевший за тканину, і селяни охоче прикрашали витинанками свої оселі.

Важливо використовувати витинанки і в художньо-мистецькому оформленні ігрового середовища.

За технологічними та художніми особливостями витинанки поділяють на *ажурні* (зображення міститься в прорізах) і *силуетні* (зображення виступає силуетом);

одинарні (виготовлені з одного аркуша паперу) і складні (аплікаційні – з кількох аркушів паперу).



Є ще одна група витинанок – *сюжетні*. Композиційним центром сюжетної витинанки може бути дзеркальна симетрія частин рослин: дерева, гілки, букета, квітки – в поєднанні з тваринами, птахами тощо.

Практична робота. Голуб-янгол (витинанка і складанка)

1. Перегорни аркуш кольорового паперу навпіл (мал. на с. 30).

2. Поклади на аркуш шаблон голуба, обведи. Виріж, почавши з кінчика крила.

3. Краплиною клею або степлером з'єднай дві деталі вирізаної пташки. Розгорни її крила для польоту.



1

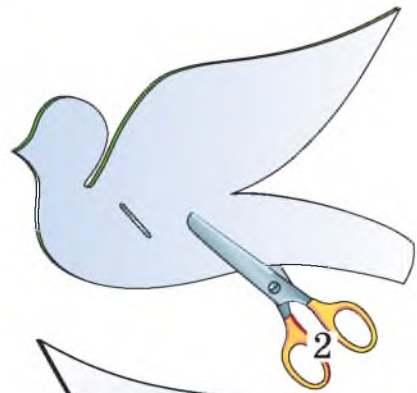

2

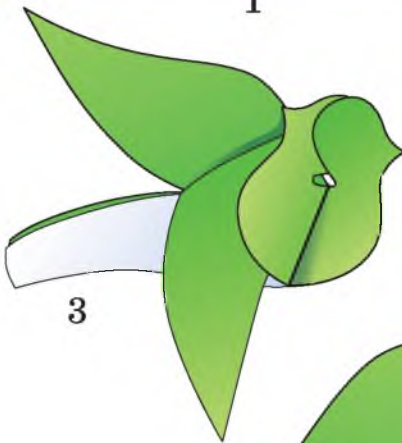
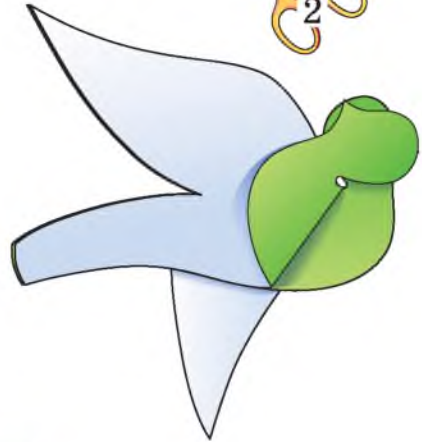

3

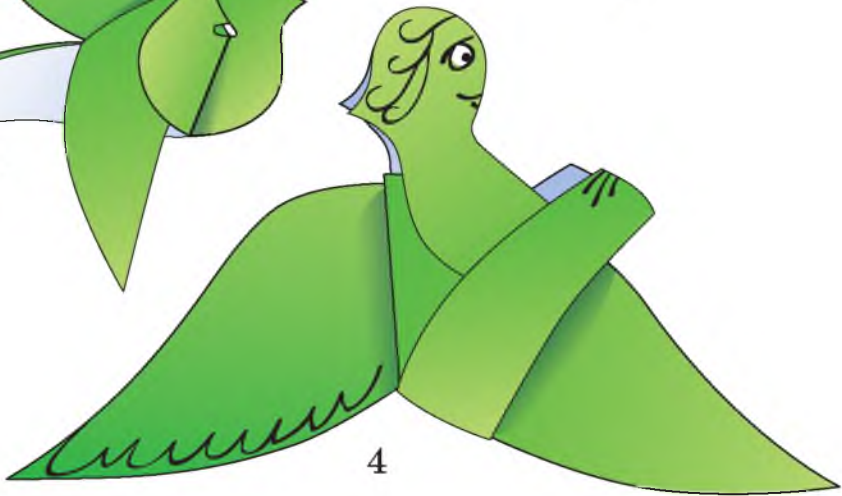

4

4. Перетвори голуба на янгола. Зігни дві частини хвоста в напрямі до грудей голуба і утвори з них руки. Зігни врізнібіч груди голуба. Домалюй на голові янгола чубчик і обличчя.

Що ти даси янголу в руки?

Народне мистецтво витинанок – одна з яскравих і самобутніх сторінок українського декоративного мистецтва. Витинанки різних місцевостей подібні між собою, але водночас мають тільки їм властиві мотиви, кольори й сюжети. Часто вони уподібнювалися до традиційних орнаментів, розписів певного регіону.

На Вінниччині створено музей витинанок.



1. Витинанки Буковини. 2. Витинанки Полісся.
3. Витинанки Поділля

Практична робота за поданими малюнками.

Сюжетні витинанки

Вибери і виконай одну із сюжетних витинанок.

Варіант 1. Жадібні ведмежата

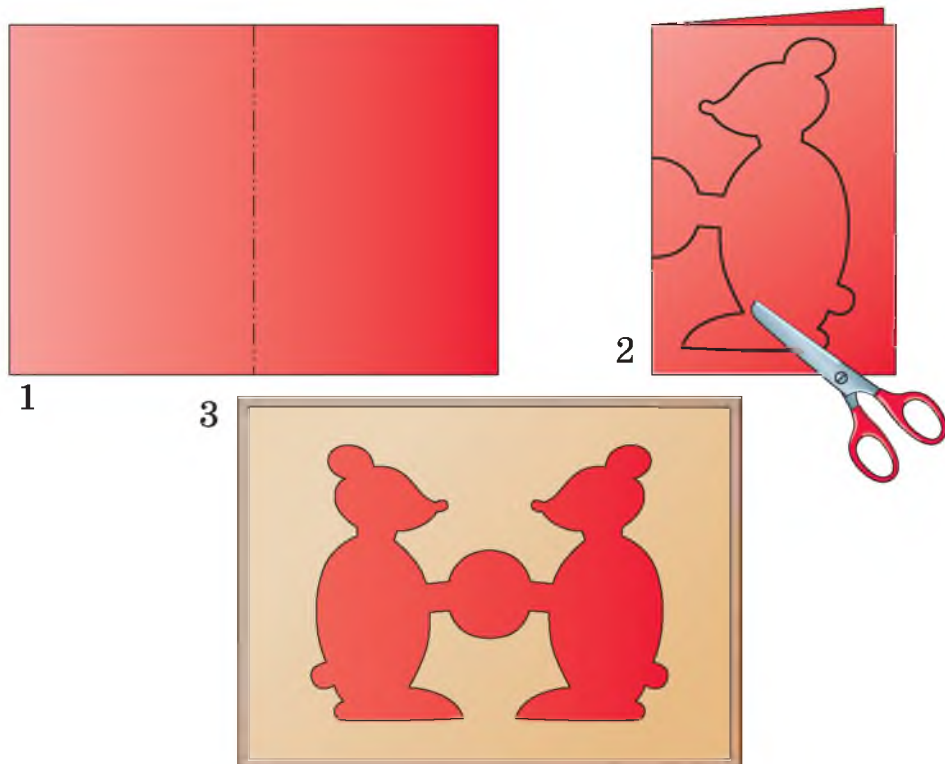

Варіант 2. Бджілки-трудівниці

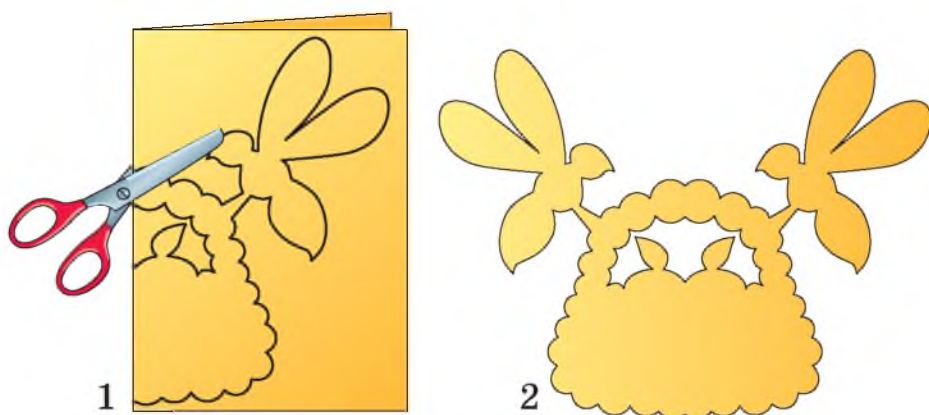



Пам'ятай! Усі надрізи починають із країв згорненого паперу. Якщо потрібно прорізати внутрішній отвір, згорнений папір слід додатково перегнути. Потрібно стежити за тим, щоб під час вирізування не зрізався край згорненого паперу, тому що зображення розпадеться на частини. Дрібні деталі вирізають малими ножицями.

Перед початком роботи повтори **правила безпечної праці** з ножицями (Форзац 1).

ОРИГАМІ

Дизайн ігрового середовища урізноманітнюється виробами в техніці оригамі. Оригамі як спосіб створення різноманітних саморобок з паперу перегинанням і складанням зародилося в Японії понад тисячу років тому. Паперові фігурки були прикрасами японського побуту, народних свят, карнавалів. Це мистецтво згодом стало практикуватися в усьому світі.

Практична робота за поданою послідовністю. Метелик

Для виробу найкраще взяти аркуш зі старих журналів чи рекламної продукції з кольоровими малюнками. Можна використати й кольоровий папір.

1. Квадратний аркуш паперу перегни навскоси.

2. На однаковій відстані (приблизно 1 см) склади аркуш з одного боку «гармошкою».

3. Згинаючи від середини аркуша до краю, так само склади папір з другого боку.

4. Отриманий ромб зі складками (крильця) стисни посередині та зв'яжи ниткою або смужкою паперу. Так само перев'яжи й другу частину крилець.

5. З'єднай обидві половинки та приклей зі смужок паперу вусики. За бажання можеш виготовити вусики з тонкої ізольованої дротинки, обв'язавши нею обидві частини метелика й відігнувши кінці.

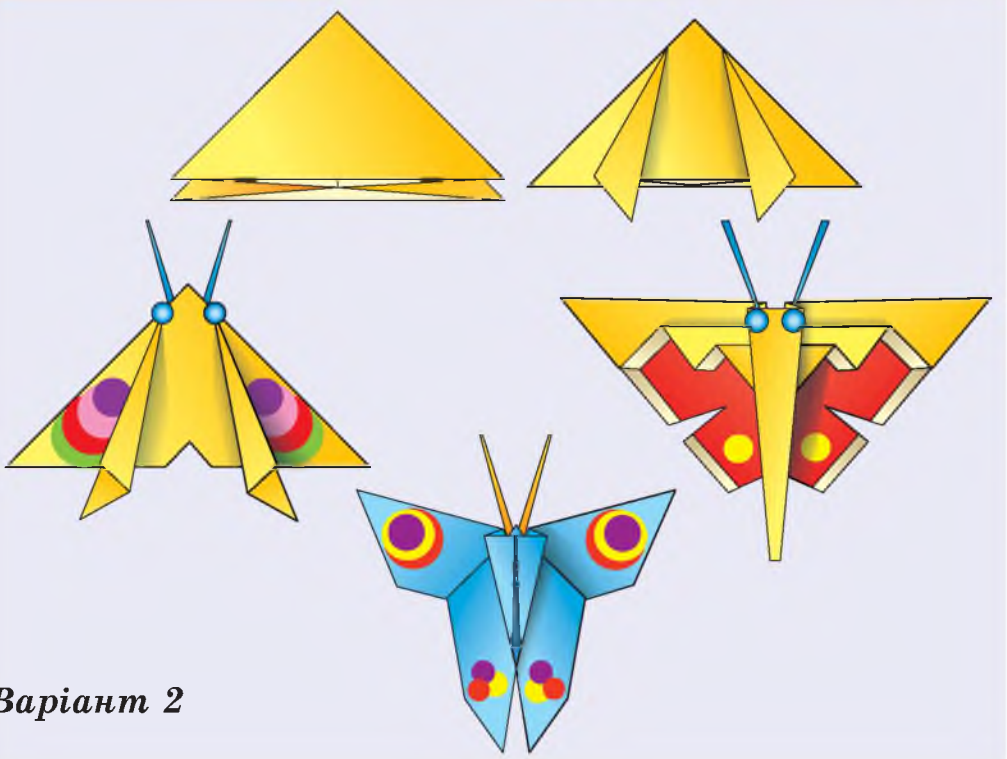
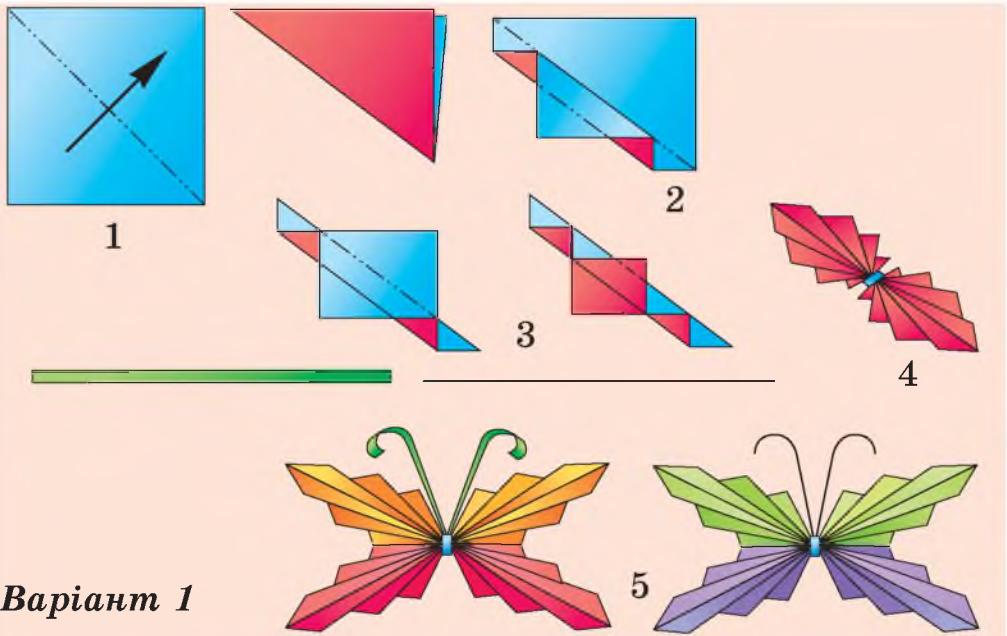



Разом з однокласниками виготуйте метеликів іншої форми і створіть з них яскраву композицію.

Практична робота за поданою послідовністю.

Хижий птах

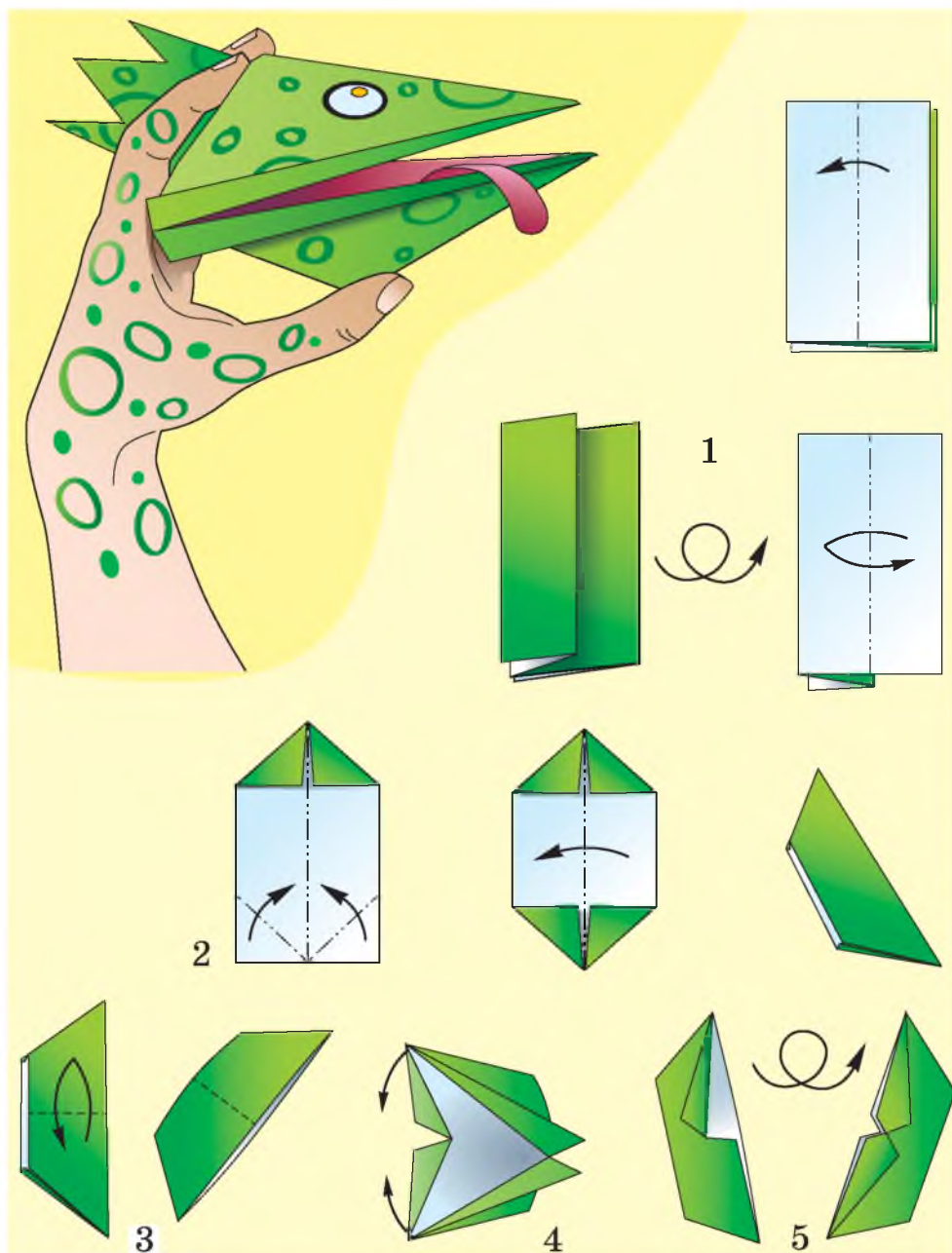
Одна з найпростіших об'ємних паперових фігурок знайома всім – це дзьоб, якому можна намалювати веселу мордочку й використати його для гри.





1. Візьми прямокутний аркуш паперу (можна використувати або білий аркуш, або кольоровий). Згорни його навпіл кольоровою стороною всередину – так, щоб вийшов прямокутник. Половинки цього прямокутника знову згорни навпіл, але одну з них відігни назад.

2. Загни всі чотири куточки отриманого прямокутника до наміченого згину й після цього згорни фігуру навпіл – у тебе вийде щось на зразок човника.

3. Зроби невеликий надріз ножицями рівно посередині цієї фігури, захоплюючи всі шари.

4. Відігни краї назовні – повинно вийти по два відвороти з кожного боку.

5. Розправ фігурку. Тепер вона готова до використання: можеш намалювати їй мордочку, узяти в руку й перевірити виріб у дії: відкривати й закривати дзьоба.

ШТУЧНІ КВІТИ ОБ'ЄМНОЇ ФОРМИ

У художньому побуті використовується *фітодизайн* – мистецтво оранжування букетів, вазонів. Квіти приносять людям радість. Особливо батькам, якщо їхні діти виростили або виготовили декоративні квіти власними руками. Ти вже знаєш багато натуральних квітів. Як у справжніх рослин, так і в штучних (декоративних) є стебельце, листочки та квітка.

Обери цікавий для тебе спосіб конструювання квіткових композицій.

КВІТКОВІ КОМПОЗИЦІЇ (КОМПУНУВАННЯ ЗА МАЛЮНКАМИ)

Щоб правильно скласти букет, насамперед з'ясуй, якою буде загальна композиція, наприклад, за формою: округлою, трикутною чи прямокутною. Букет буде розлогий, видовжений чи компактний? Як він поєднуватиметься з вазою? Слугувати вазою можуть будь-які предмети: горщики, супниця, чайник, шматок деревини й навіть капелюшок або капці.



Важливо також дібрати кольори – контрастні або близькі за відтінками.

Після цього пофантазуй з матеріалами: квіти поєднуй з корінням, гілочками, кетягами, листям, стрічками. Навіть звичайний, на перший погляд, бур'янець може виявитися вдалим доповненням до композиції.

Візьми для виготовлення один із запропонованих на малюнках букетів. Створи тематичну квіткову композицію з квітів-символів. Добери назву свого виробу.

Символічні значення квітів: троянда червона – здоров'я; троянда біла – чистота душі; троянда жовтогаряча – багатство; троянда дика – поезія; братики польові – вогонь і вода; лілея водяна – дівоча краса; волошка – парубоча врода; півники – звістка; конвалія – повернуте щастя; папороть – щирість; рута запашна – очищення; бузок – перше кохання; фіалка – скромність; барвінок – світлі спогади.

Практична робота. Кетяг калини. Декоративні квіти

Виготуй кетяг калини чи декоративну квітку в одній з технік за вибором.

Варіант 1. Кетяг калини (тиснення фольги)

Викарбуй калинову гілку або інше зображення, яке тобі до вподоби, на фользі в такій послідовності:

1. Зроби малюнок на папері. Перенеси його на фольгу за допомогою копіювального паперу.

2. Підклади під фольгу м'який картон. Наведи контури зображення. Ширшим кінцем карбівки витисни рельєфні частини зображення.

3. Переверни фольгу і опусти глибше тло зображення. Прикрась тло крапками.



Варіант 2. Рожева квітка з паперу (паперопластика)

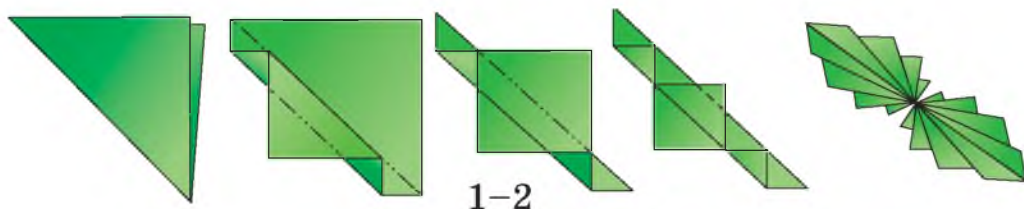

1. Виріж квадрат з паперу зеленого кольору.
2. Перегни та склади його «гармошкою»; стиснувши й перев'язавши посередині, отримаєш стилізовані листочки.
3. Перегинаючи і складаючи відрізок кольорового паперу, виготуй четверту частину квітки.
4. Склей окремі деталі в цілий круг-квітку.
5. Обмотай стержень кулькової ручки «дощичком». Приклей до стебельця квітку й листочки.

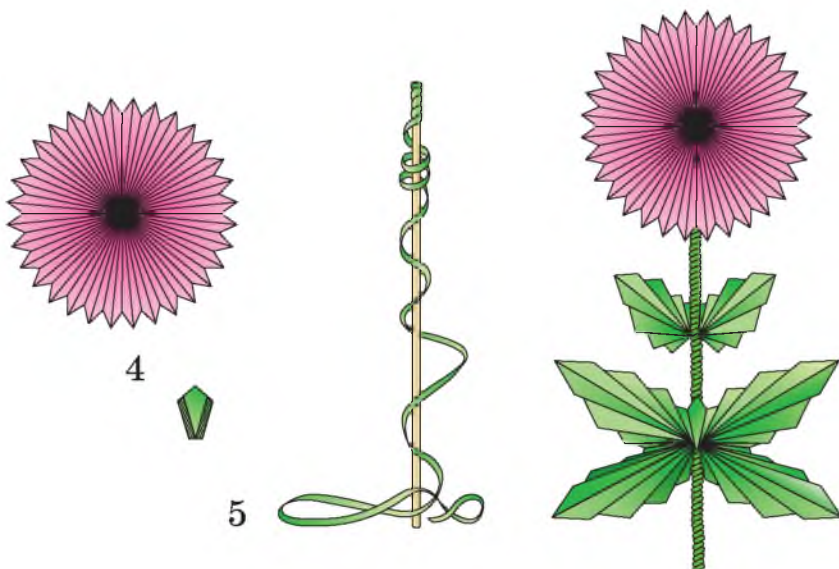

Декоративну квітку можеш подарувати рідним чи друзям у святковий день.

Варіант 3. Квіти з тонкої фольги (макетування)

Тонку кольорову фольгу (станіоль) можна використати для виготовлення декоративних букетів квітів.

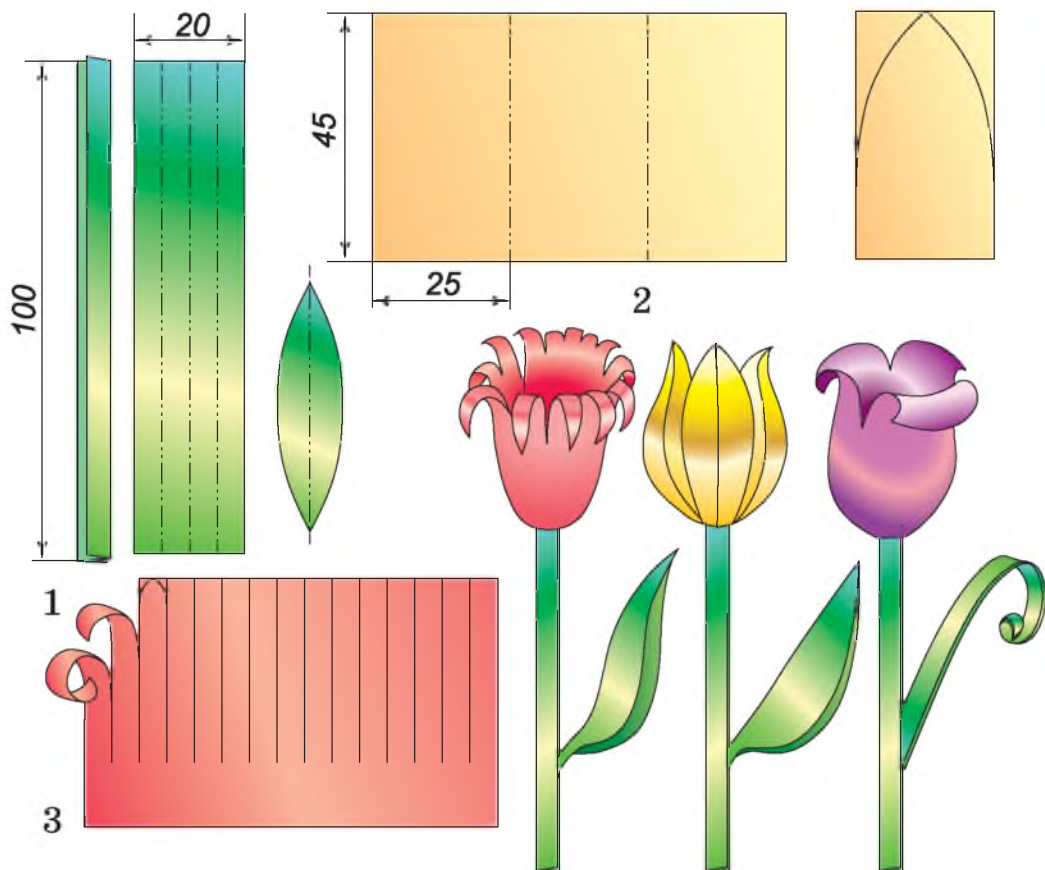

Розглянь зразки квіток. Вибери одну з них.

1. Для виготовлення стебла квітки розміть на фользі прямокутник 20×100 мм, виріж його, сложи вчетверо.

2. Виріж прямокутник 45×75 мм для пелюсток квітки.

3. Зроби надрізи, утворюючи смужки приблизно однакових розмірів. Відгинаючи смужки, утвори квітку. Прикріпи до стебла квітку та вирізаний листочок.

Варіант 4. Квіти з пір'я (компонування)

Для декоративного букета квітів використай пір'я домашньої птиці. Допоміжними матеріалами слугуватимуть тонкі гілочки, пластилін, нитки та клей.

1. До частини гілочок прикріпи пір'їнки за допомогою ниток і клею.

2. Середину квітки зобрази з пластиліну.

Поміркуй, якого кольору має бути пластилін.

3. Для естетичності обмотай гілочки кольоровим папером або тонкою фольгою.



Букети декоративних квітів прикрашатимуть виставку дитячої художньої творчості, а також можуть бути подарунками в дні свят.

ДЕКОРАТИВНЕ ПАННО

Панно – художній твір декоративного призначення. Панно ще також називають частину стіни, оброблену сюжетною мозаїкою, орнаментом чи скульптурним зображенням.



Для оформлення панно можна використати петриківський розпис: центральну квітку, плід чи ягоду розташовують так, щоб зобразити якомога привабливіше, показати багато дрібних деталей, виокремити серед них найвиразніші, найяскравіші.

Розпис виконують густими фарбами. Кожний мазок відтінюють від сусіднього. У петриківському розписі гармонійно поєднують рослинні форми, лінії, кольори. Барви розпису мають символічне значення.

Зелена – весна, пробудження, надія, добрий настрій.

Синя – небо, спокій, сила, вода.

Жовта – сонце, життя, осінь, багатий урожай, достаток.

Червона – вогонь, життя, буйне цвітіння, рідна домівка.

Коричнева – земля-годувальниця, дерево.

Біла – чистота.

Чорна – земля.

ВПРАВИ З ПЕТРИКІВСЬКОГО РОЗПИСУ

1. «Гребінчик» – це мазок, у якого «тоненький вусик» знизу. На папір клади товщу частину ворсу пензля, а потім підіймай ворс у бік «тоненького вусика».

2. «Зернятко» – це мазок, у якого «тоненький вусик» спрямований угору. На папір спочатку клади тонкий кінчик ворсу пензля і збільшуй натиск у бік основи.

3. «Горішок» – це мазок із двох «гребінчиків» у вигляді підкови, півмісяця. Натиск зменшуй у напрямках від основи ворсу до його вершини.



Цікаво знати

У всьому світі знані українські народні майстри розпису – Катерина Білокур, Ганна Собачко-Шостак, Марія Примаченко та інші. Їхні розписи подібні до творів декоративно-ужиткового мистецтва: вишивок, килимів.



М. Примаченко.
Звір гуляє

Л. Кара-Коця.
Качка в шапці

Практична робота. Виготовлення декоративного панно за поданими зображеннями

Колективний проект. Створіть композицію з декоративних квітів і птахів. Використайте для цього кольоровий папір, поштові листівки, стрічки, тасьму, намистини, ґудзики та найрізноманітніші природні матеріали.



Скористайтесь поданим зразком. Ліворуч – виріб з різних природних матеріалів. Праворуч – зображення аплікацій або розпису. Така декоративна композиція призначена для оздоблення стіни.

Практична робота за поданою послідовністю. **Панно «Мир у всьому світі»**

Панно виготовляй із соломки разом з однокласниками. Одні клеїтимуть на папір стеблинки з листочками, інші – квітки, а решта – голубів. Після висихання клею краї виробу потрібно зачистити наждачним папером.

1. Виріж з паперу круг радіусом 100 мм (10 см), який зображуватиме земну кулю, і наклеї його на основу (бажано на пластмасову дощечку темного кольору).

2. Букви «М», «И», «Р» виріж із соломки й наклеї посередині «земної кулі».

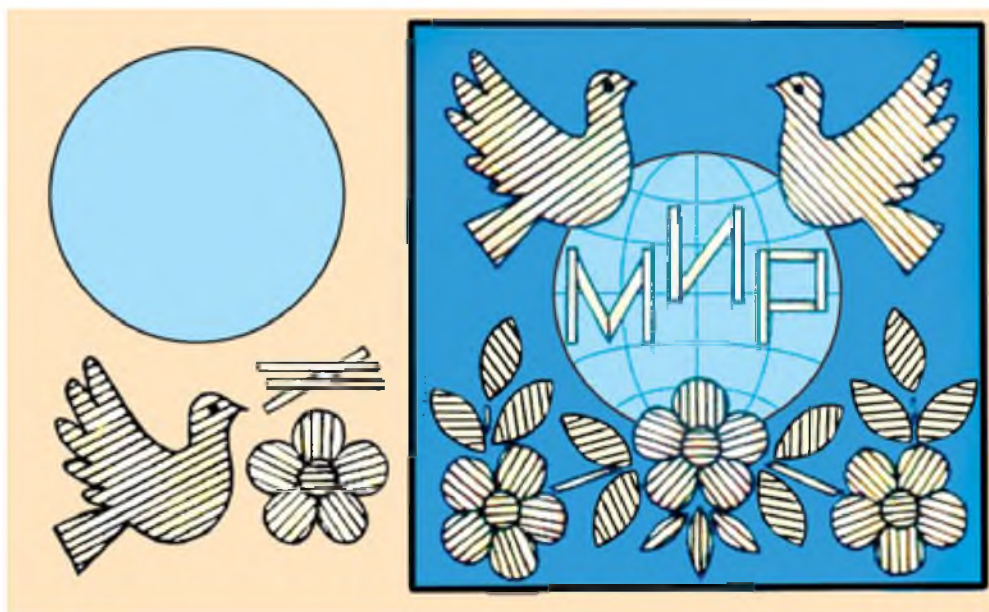

3. Наклей на основу солом'яні зображення квіток і голубів.



У вільний час

«Бабусина» скриня

Колись бабусі тримали в дерев'яних скринях білизну та одяг. Тому скриню часто називають «бабусиною». А ще скриня, наповнена вишитим одягом, рушниками, скатертинами, була найважливішою частиною посагу* нареченої.

Недарма ж говорить українське прислів'я: «Як повна скриня, то й мила господиня».



* *Пóсаг (прідане)* – майно нареченої, яка виходить заміж.

Виготуй скриньку за кресленням-розгорткою або власним задумом і подаруй бабусі, мамі або сестричці.

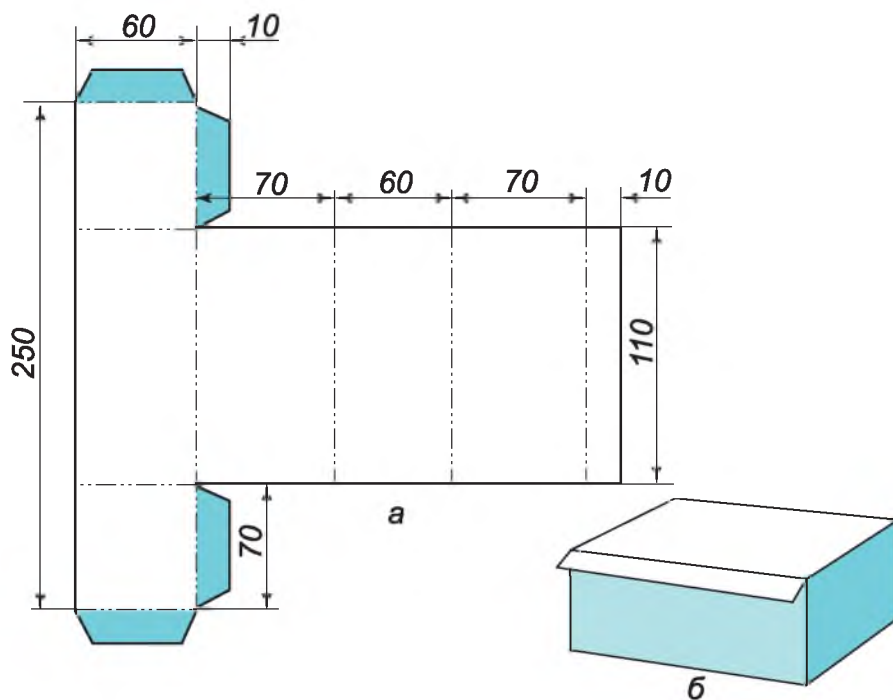

Іграшкову скриньку виготуй з готової коробки або з тонкого картону.

На малюнку показано розгортку скриньки з позначеними місцями згину. Не забудь у місцях згину провести гладилкою чи тупим кінцем ножиць.

Склеєна коробочка-скринька має плоску кришку.

Оздоб грані скриньки кольоровою фольгою, мозаїкою або розписом; приклей з картону ніжки й замок.

Практична робота за поданою послідовністю.

Вироби з тканини і хутра

Для виготовлення сумочки підготуй кольоровий картон, яскраву стрічку й клаптики хутра.

1. Розглянь малюнки й зобрази ескізно форму сумочки за уявою або малюнком.

2. Дві половинки виробу виріж з картону та зший простим швом. Під час зшивання користуйся наперстком.

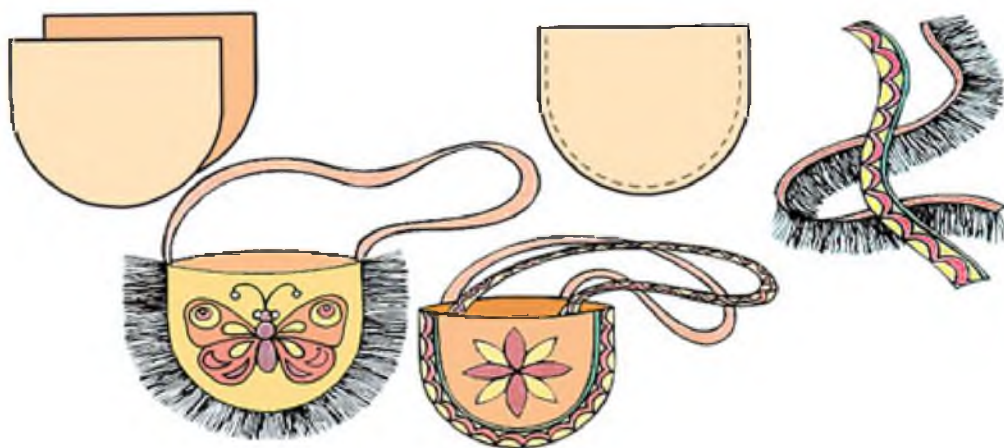

3. З лицьового боку прикрась сумочку мозаїкою за власним задумом або поданими нижче зразками.

4. Відрізком ворсистого хутра обклей край сумочки. Якщо немає хутра, прикрась краї мозаїкою.

5. Прикріпи степлером до сумочки ручку з тасьми.

Практична робота за поданими зображеннями. Мозаїка

Виготуй мозаїку за зразками.



РІЗДВЯНИЙ ВЕРТЕП

Вертеп – лялькова вистава, пов’язана з біблійною та народною традиціями святкування Різдва Христового. Вертепна скринька (місце, де відбувалася вистава) часто мала вигляд двоповерхового будинку. У верхній частині розгорталася різдвяна дія, а внизу – сцени з життя.

У горизонтальних дошках робили прорізи, у які вставляли тримачі фігурок-персонажів. Сцену, повернену до глядачів, завішували тканиною і закривали. Вертепним дійством зазвичай керував один актор. Він добирав голос для кожного персонажа – пастуха, Матері, царя, воїна, а також для неземних істот: янголів, чорта тощо.





Різдвяна зірка на небо вийде,
Малий Ісусик до дітей прийде.
Малий Ісусик, Божа Дитинка,
Буде Святвечір, буде ялинка.
Буде колядка в кожній хатині,
Кутя багата на скатертині.





Розглянь маски різних народів. Це обереги. Чи відомі тобі значення українських новорічних масок-оберегів? Ведмідь – багатство, коза – плодороддя, корівка – довголіття, вовк – злість, лисиця – хитрість.

Перевір себе

1. Що тебе приваблює у навколишніх предметах: їх декоративне зображення чи техніка виготовлення, зорові враження чи дотик до матеріалу?

2. Яких правил безпечної праці слід дотримуватися під час роботи з ножицями?



Ігровий дизайн

3. Знайдіть із друзями в додаткових джерелах сюжет вертепного дійства, розподіліть ролі між собою, художньо оформіть місце інсценізації (вертепну скриньку з ляльками або сцену для учнів-акторів). Зіграйте новорічний вертеп.

*Стили модні, незвичайні
у костюмному дизайні*



Розділ 3. ДИЗАЙН КОСТЮМА

Композиція (гармонійне поєднання) одягу, взуття, ювелірних прикрас, зачіски, певних речей як своєрідного доповнення – це *дизайн костюма*. Дизайн костюма буває етнічний (народний) і сучасний. Дизайнери моделюють сучасний одяг, враховуючи народні традиції та національні художні смаки.



Розглянь зображення. Спробуй визначити представників різних народів за дизайном їхніх костюмів. Для відповіді використай слова: *Давня Греція, Індія, Нідерланди, Іспанія, Франція, Україна*.

Пам'ятай! Однією з ознак культури людини є охайний одяг. Завжди тримай одяг у чистоті. Знявши його, складай або вішай на плечики в шафу.

ДИТЯЧИЙ ІГРОВИЙ ДИЗАЙН КОСТЮМА

Практична робота. Моделювання одягу

1. Виготуй з картону манекен.
2. Розроби художні проекти костюмів:
 - а) прямокутний відрізок кольорового паперу зігни навпіл і намалюй контур одягу;
 - б) виріж по лінії контуру. З вирізаних деталей створи різні види одягу для хлопчиків та дівчаток.
3. Використовуючи паперові деталі як шаблони-вирійки, спробуй виготовити аплікацію одягу з тканини.



БІСЕРОПЛЕТІННЯ

У ґерданах і вишиванках використовують традиційні орнаменти. Орнамент складається з ритмічно повторюваних зображень. Рівномірне чергування однакових візерунків в орнаменті створює враження руху або спокою. За мотивами орнаменти поділяють на *геометричні, рослинні й тваринні*.

Залежно від ритму орнаменти є *прості й складні*. Прості орнаменти будують повторенням одного елемента.

Цікавою є техніка створення орнаменту з бісеру. У західних областях України бісером оздоблювали деталі одягу (комірці, капелюхи), з нього виготовляли прикраси для волосся, ювелірні вироби на шию тощо. Їхня назва – ґердани.

Спробуй виготовити ґердани двома способами.

Підготуй для роботи нитки, тонку голку, різнобарвний бісер, картон, узор на папері.



Перший спосіб

На рамку навий нитки в кілька рядів. Це основа, на якій переплітаються нитки п'іткання. Нитки основи знаходяться між двома нитками п'іткання (нижнього та верхнього). Кількість рядів між нитками основи відповідає кількості хрестиків на узорі. Якщо на ширину ґердана ти нанизиуеш десять бісеринок, то ниток на основі має бути одинадцять. Кожна бісеринка повинна лежати між нитками основи. Після кожного переплетення нанизуй одну бісеринку. Узор добери такий, як для вишивання хрестиком.

Пам'ятай: скільки в узорі хрестиків, стільки має бути бісеринок! Коли набереш один ряд бісеринок, голку проведи ще раз крізь отвори бісеринок у напрямку зліва направо.

1 спосіб

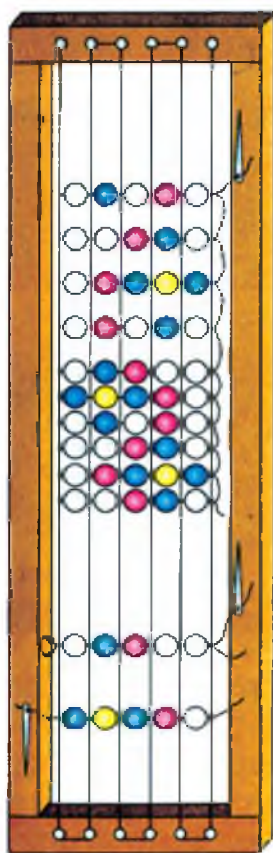

2 спосіб

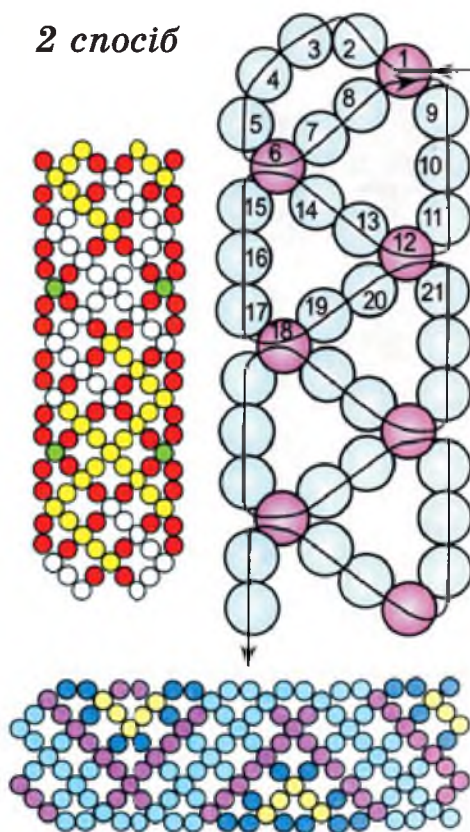

Кожний наступний ряд починай з правого боку. Набирай бісер, а потім знову проходь голкою з ниткою зліва направо через отвори в бісеринках.

Ширина ґердана 1,5–2 см, довжина – 20 см.

Нитки на кінцях ґердана зв'яжи. До ниток прив'яжи тонку тасьму.

Другий спосіб

Візьми основний бісер одного кольору, а допоміжний – іншого. Більше повинно бути бісеринок основи.

Всили в голку навощену нитку. На одному з кінців зав'яжи вузлик. Нанижи одну бісеринку яскравого кольору 1. Потім набери чотири бісеринки основи: 2-гу, 3-тю, 4-ту, 5-ту. 6-та бісеринка – знову яскравого кольору, а 7-ма й 8-ма – кольору основи.

За наступним разом знову введи голку в кольорову бісеринку 1 і продовж нанизування в протилежному напрямку (9, 10 і т. д.).

Практична робота. Квітка і бджола

Саморобки з бісеру приносять естетичну насолоду не тільки від виготовленої власноруч речі, а й від самого процесу бісероплетіння.

Пригадай техніку нанизування бісеринок для утворення пелюсток квіток (1 2 3 4 5 4 3 2 1), (1 2 3 4 3 2 1), (1 2 3 2 1).

Виготуй зображену на малюнку квітку з бджілкою. За бажанням можеш створити іншу композицію.

Використай для основи кришку від пластмасової тари або частини інших виробів з пластмаси.

Виготовлений сувенір можеш подарувати своїм рідним чи близьким людям.



РОБОТА ІЗ СУЧАСНИМИ ШТУЧНИМИ МАТЕРІАЛАМИ

Штучні матеріали – це в основному пластмаси, які за певних умов (нагрівання, охолодження) набувають потрібної форми і зберігають її. Їх основою є зв'язуючі речовини (відходи нафти, кам'яного вугілля). Наповнювачами пластмас є дерев'яне і мінеральне борошно, тканини, а також фарби.

Для виготовлення виробів використовують такі види пластмас, які легко піддаються обробці: поролон, пінопласт, полістирол, пластикат, поліетилен.

Практична робота. Аплікація з пінопластових кульок «Зима»

Розроби ескіз аплікаційного виробу за власним задумом, підготуй картон і папір відповідних кольорів.

1. Виріж з картону основу та ялинку й обклей їх кольоровим папером.

2. Намалюй на картоні силует снігової баби.

3. Оздоб зображення маленькими кульками з пінопласту, змастивши основу клеєм.

4. Розмісти всі елементи композиції на основі і приклей.

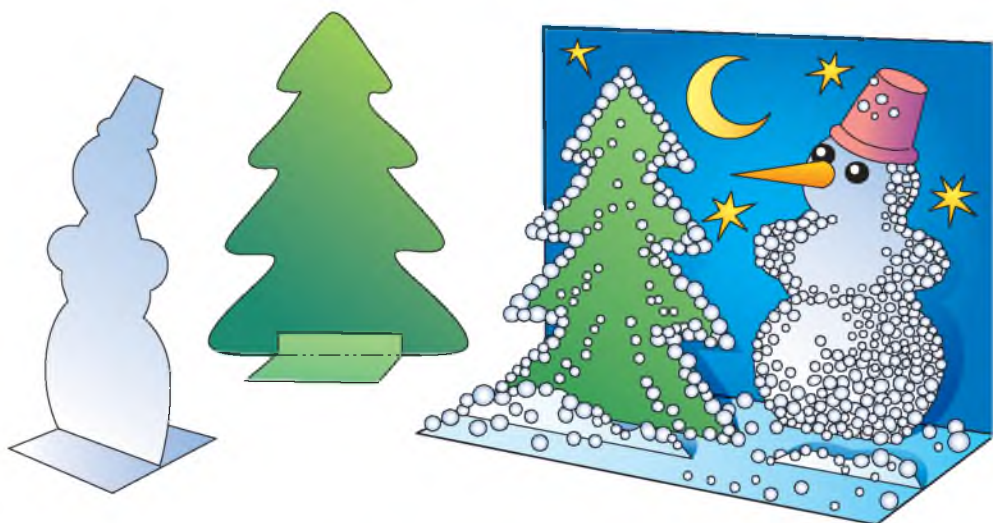



У вільний час

Акваріум. Квітка

1. Виріж ножем плоскі кульки пінопласту для зображення рослинності й окремих частин силуетів рибок або квітки. *Не забудь*, що під час різання не можна розміщувати пальці рук навпроти ножа.

2. Наклей пінопластові кульки на аркуш цупкого паперу.



Практична робота. Конструювання виробів з пластмасової тари

Тонку пластмасову полістиролову тару, особливо від молочних продуктів, можна використати для конструювання різних декоративних виробів.

Пелюстки квіток виготуй з кольорової поліетиленової плівки, стеблинки – з тонкого дроту.

Форми корзинок можуть бути різними. Найпростішу виготовляють так: пластмасову тару надрізують і зверху вирізають зубчики. Корзинку складнішої форми роблять з декоративними вирізами на зігнутих смужках.

Замість квітів у корзинку можна вставити, наприклад, декоративні сунички.

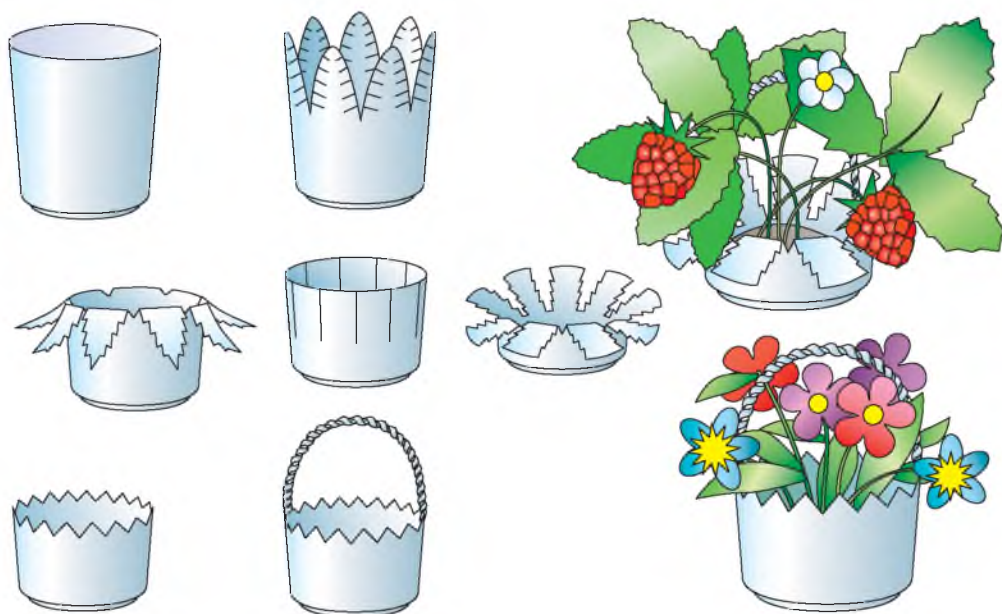

Поміркуй, якого кольору плівку взяти для листочків і якого – фарбу для суничок та яким матеріалом заповнити тарну коробочку.

Кришечку пластмасової коробочки також не викидай, а використай для основи аплікаційних сувенірів.



У вільний час

Сконструюй вироби з використаної пластмасової тари на виставку дитячої художньої творчості.

Практична робота. Святковий сувенір

Для виготовлення сувеніру знадобиться пляшка з тонкої прозорої пластмаси.

1. У наміченому місці відрізання верхньої частини пляшки зроби надрізи лобзиком або ножем. Потім по колу надріжай ножицями.

2. До нижньої частини пляшки добери пластмасову або металеву кришку і обмотай кольоровою фольгою.

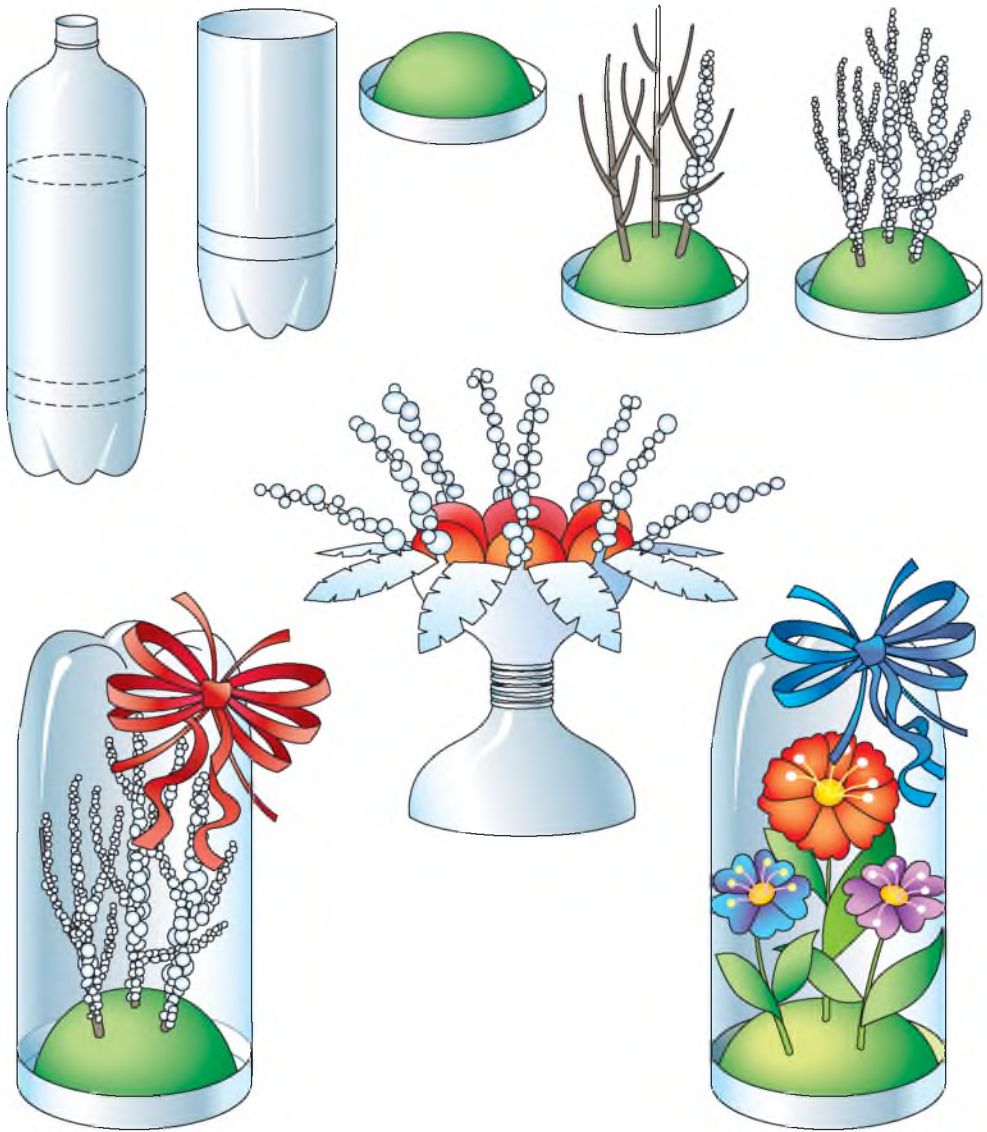

3. На дно кришки наліпи пластилін і встав гілочки.
4. Обклей гілочки пластмасовими кульками.
5. Зав'яжи бантик із серпантину чи іншої кольорової стрічки і приклей зверху до дна пляшки.
6. З'єднай кришку з прикрашеним ковпаком – і дістанеш святковий сувенір.

З верхньої відрізаної частини пляшки також можеш виготовити сувенір, якщо надріжеш смужки і на тонші з них насадиш пластмасові кульки. Естетичний вигляд

матиме декоративна квітка, вирізана з поліетилену і розміщена в центрі сувеніра.

Практична робота. Прикраси з пластикату

Для виготовлення прикраси «Декоративний букет» використай відходи пластикату: штучну шкіру, старі сумочки. Постарайся дібрати контрастні кольори.

Розглянувши малюнки, сплануй послідовність виготовлення виробу, повтори правила безпечної роботи ножицями і шилом (форзац 1).

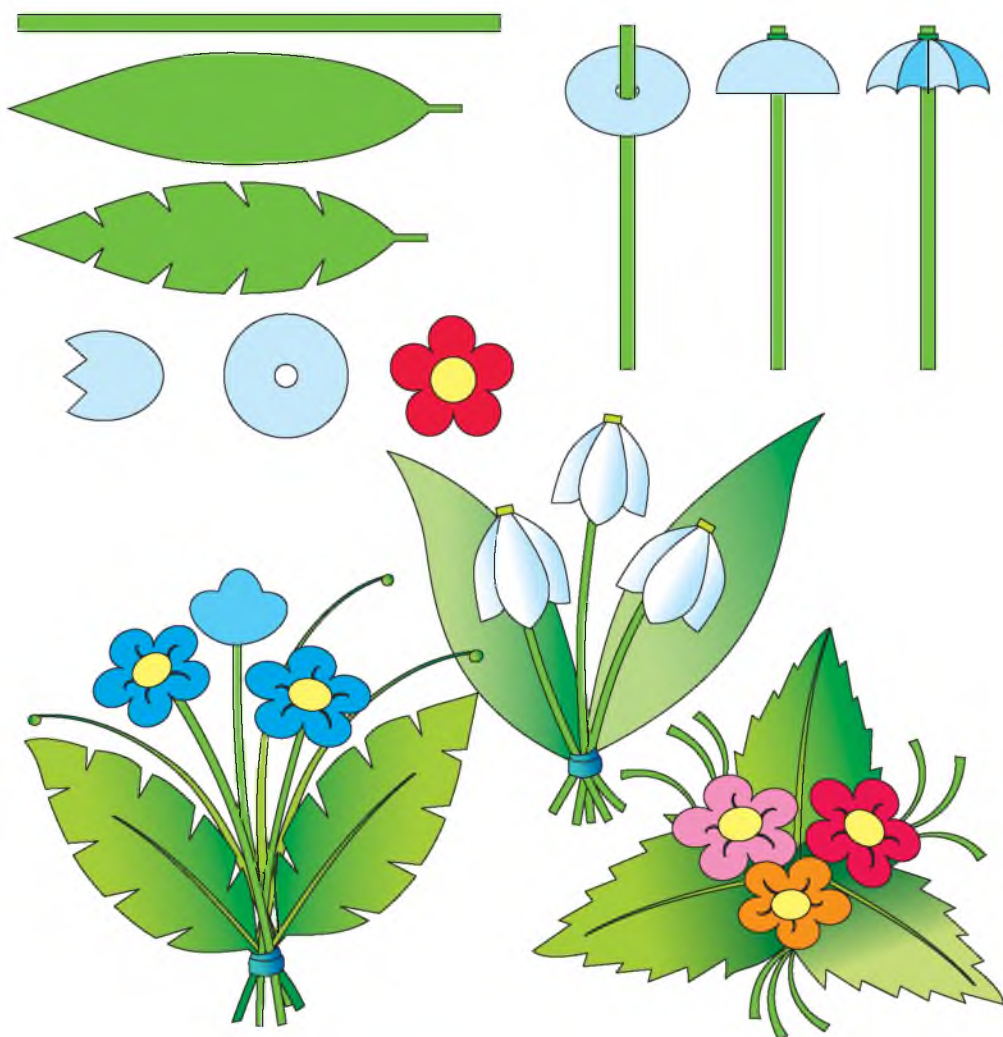

1. Розміть і виріж 3 смужки (стебельця) та листочки одного кольору і 3 кружечки діаметром 20 мм (2 см) іншого кольору.

2. Кружечки перегни на дві рівні частини так, щоб краї сумістилися. Посередині перегнутої частини проколи шилом отвір.

3. Через отвір протягни стебельце і кінчик його прикріпи до половинок кружечків зверху стібком «через край». Нитки використай кольорові, щоб вони зображували тичинки квіток.

4. За допомогою великого і вказівного пальців обох рук півкружечки біля згину виверни назовні до середини стебла.

5. Зв'яжи стебельця і листочки вузенькою кольоровою смужкою.

Декоративним букетом (брошкою) дівчатка зможуть прикрашати одяг, сумочки. З відходів штучної шкіри можеш виготовити оригінальний брелок для ключа у вигляді, наприклад, мишеняти.

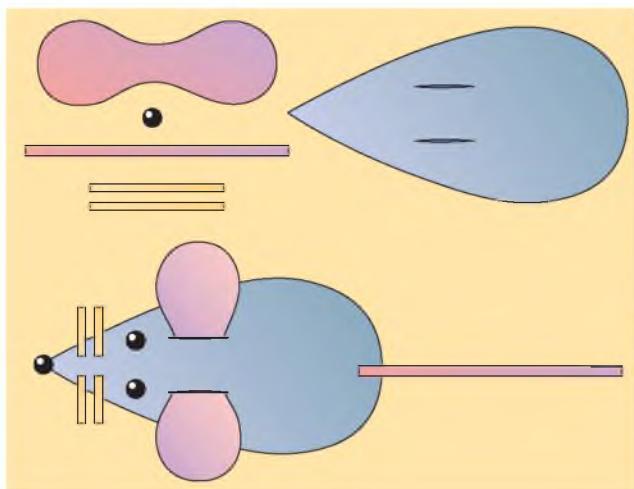

У вільний час

Виготуй з відходів пластикату прикрасу, схожу на метелика, або інший виріб за власним задумом.

Практична робота. Іграшки з поролону

Для саморобних дитячих іграшок добирай поролон, який уже непридатний для використання за призначенням: старі килимки, мочалки, поролон від старих меблів тощо.

Перед конструюванням іграшок розглянь малюнки, виконай ескізи, добери необхідні матеріали.

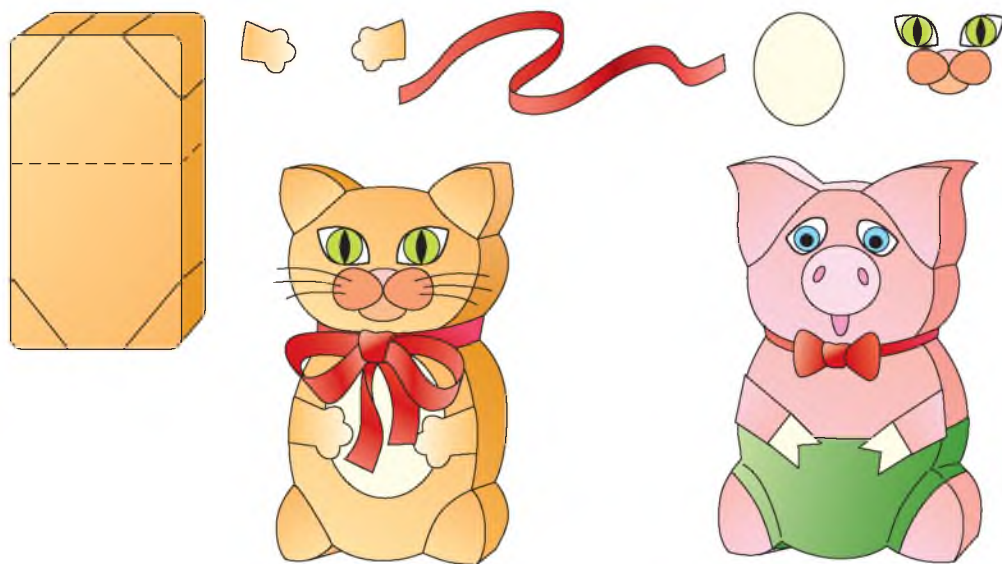

1. Виріж заготовку з поролону прямокутної форми і перев'яжи нитками різки.

2. Голову іграшки відділи від тулуба стрічкою з тканини.

3. Щоб надати іграшці потрібного образу, використай клаптики тканини, кольоровий папір, нитки, гудзики тощо. Так, за допомогою вирізаних клаптиків тканини круглої і напівкруглої форм та ниток (вуса) зобрази іграшку, схожу на котика. А якщо зміниш форму вух, приклеїш рильце, то отримаєш іграшку-поросятко.



У вільний час

Виготуй з відходів поролону одного з персонажів мультфільму про Вінні-Пуха.

ПЛЕТІННЯ

Плетінням люди займалися з давніх-давен. Вважають, що воно дало початок виробництву тканин. Для плетіння використовують товсті бавовняні нитки, шнур, тасьму (стрічки з тканини).

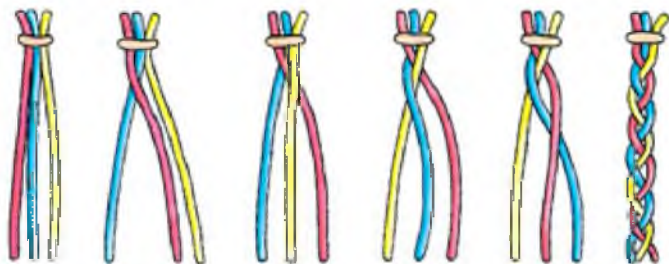

Перед плетінням шнурочки складають разом, рівняють і з одного кінця міцно зв'язують нитками. Плетіння краще виконувати парами (один учень тримає, другий плете, а потім навпаки).

Із трьох шнурочків сплети кіску в послідовності, яка показана на малюнку.

Плетінку з коротких кольорових ниток можеш використати як закладку до книжки.

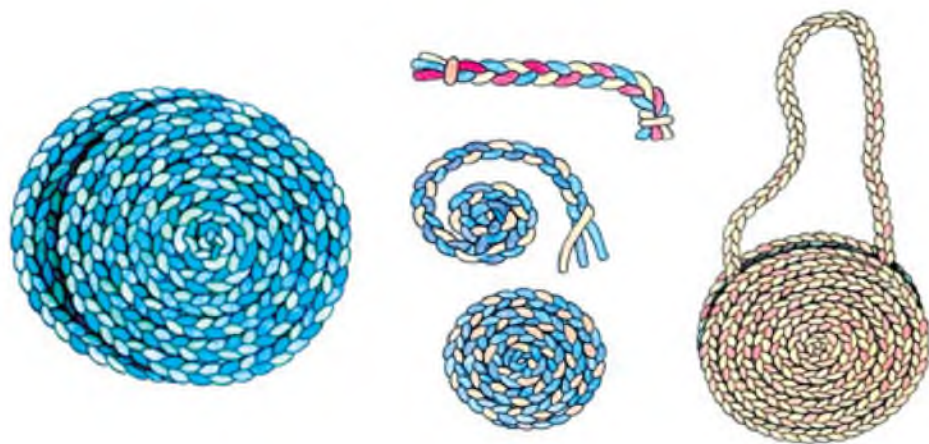

З виплетеної довгої кіски виготуй килимок. Для цього розклади її по колу у вигляді спіралі і, починаючи від центра, поступово склади кільця одне з одним. Зший кільця нитками.

Якщо два килимка зшиєш з боків і пришиєш з такої самої плетінки ручку, то можеш отримати дитячу сумочку.

Практична робота. Восьминіжок

Виготуй восьминіжка з коротких відходів товстих ниток або з ниток зі старих в'язаних виробів і подаруй його молодшому товаришу.

Що цікавого ти знаєш про цю морську тваринку?

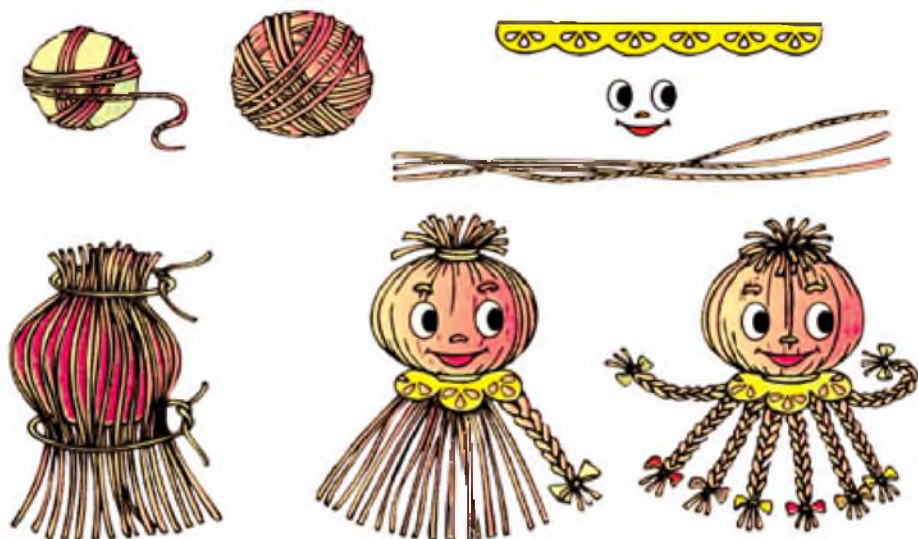

Основою іграшки буде кулька-клубочок, усередині наповнена папером чи поролоном, а зверху обмотана нитками.

1. Підготуй відрізки ниток завдовжки 30–40 см, обгорни ними клубочок і зв'яжи у двох місцях, як показано на малюнку. *Поміркуй*, з якого матеріалу вирізати стрічку для обв'язування шиї іграшки, а також деталі для зображення обличчя.

2. Верхні нитки рівномірно розділи, розпушуючи на голівці іграшки.

3. Нижні нитки також рівномірно згрупуй на вісім однакових частин і сплети кісками.

Іграшку можна підвісити або, вставивши дротинки в кіски, вигнути ніжки.

ВИШИВАННЯ ХРЕСТИКОМ

У художніх вишивках відтворено найпоширеніші декоративні шви.



Розглянь композицію, підготовлену для вишивання хрестиком. Як ти назвеш свій виріб? Нитки яких кольорів використаєш?

Правила безпечної праці з голкою

1. Голку тримай тільки з протягнутою ниткою в гольнику або футлярі.
2. Не вколюй голку в свій одяг.
3. Не бери голку до рота.
4. Запасні голки зберігай у футлярі або гольнику.
5. Не використовуй голку замість булавки.
6. Під час зшивання цупких матеріалів (шкіра, штучне хутро, картон) у місці зшивання попередньо зроби отвори шилом.
7. Під час шиття користуйся наперстком.

Практична робота. Оздоблення виробів (серветки, носової хустинки) технікою вишивки низинкою

Вишивання низинкою варто вчитися на аркуші паперу в клітинку. Нехай умовно вертикальні смужки будуть основними нитками, а горизонтальні – утоковими. Голку вводять з вивороту і виводять на лицьовий бік. Відлічують 8 клітинок угору, проколюють і виводять голку на виворотний бік. Потім знову відлічують з вивороту 8 клітинок, проколюють восьму і виводять голку на лицьовий бік. Так, відлічуючи клітинки, виконують перший ряд, а поряд з ним ще кілька таких самих рядків.

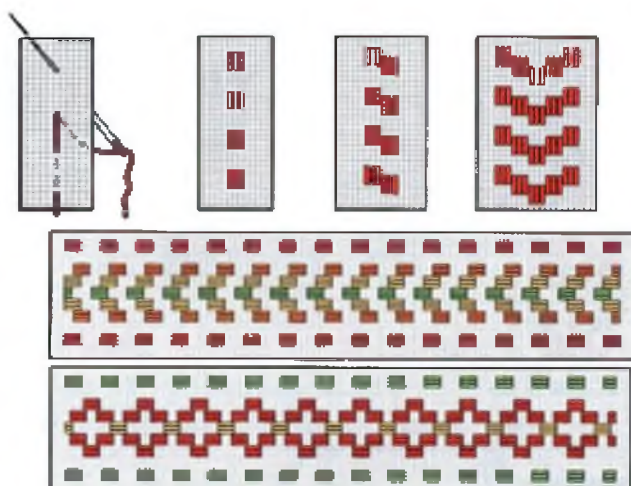

Практична робота. Вишивання манишки

1. З полотняної тканини виріж смужку завдовжки 20–25 см і завширшки 3–4 см.

2. Познач на смужці по довжині середину і виконай три стібки, подібно до того, як виконано на смужці паперу, тільки відлічуй уже не клітинки, а дірочки.

3. Виконуючи четвертий стібок, відлічи три дірочки вгору і знову повтори: 8 – униз, 8 – угору. Це буде ритм в орнаменті. У техніці «низинка» можна також виконувати орнамент іншого варіанта.

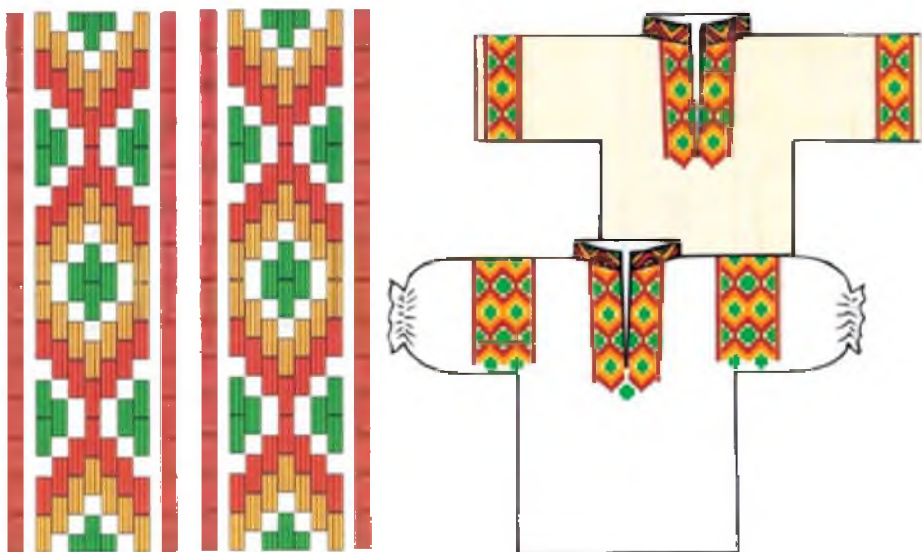

Краї вишитої манишки підрубати або обметати і пришити виготовлений виріб до святкової сорочки.



У вільний час

Прикрась вишивкою святковий одяг.



ВИШИВАННЯ ГЛАДДЮ

Гладь – це вишивка, виконана за малюнком щільно прокладеними один біля одного стібками. Стібки в цій вишивці розташовують в одному напрямку (вертикально чи горизонтально) або в різних напрямках, відповідно до малюнка.

На невеличких малюнках гладь виконують без настилу, а на більших – з настилом.

Гладь без настилу. Контур малюнка обстрочують, а потім обшивають рідким валиком без прокладки. Настилають гладь, уколюючи голкою з одного боку валика і з другого. Стібки кладуть щільно один біля одного, щоб не проглядало тло тканини.



Гладь з настилом. Контур малюнка обстрочують, обшивають рідким валиком з прокладкою в одну нитку. Настил роблять у поперечному напрямку до стібків гладі. Потім настил покривають поперечними чи поздовжніми стібками, які щільно прилягають один до одного. Для вишивання гладдю в основному використовують нитки муліне.

Яку вишивку називають гладдю?

Як виконують гладь без настилу? А з настилом?

Практична робота. Вишиті аплікації до дитячого одягу

Дитячий одяг має бути привабливим, а для вихованців дошкільного закладу – ще й підкреслювати особливу

індивідуальність. Дуже гарно прикрашає дитячий одяг вишита аплікація. Оздобити нею можна просту майку-футболку, сарафан, сукню тощо.

Для виготовлення аплікації спочатку вибирають малюнки з дитячих журналів, книжок або виконують контурні зображення за власним задумом. Підійдуть для вишивки персонажі казок, оповідань, мультфільмів. Виконують вишивку на клаптиках тканини (полотно, льон, атлас та ін.) гладдю.

Переведи контури малюнків на клаптики тканини. Виший контури малюнків кольоровими нитками.



Подаруй малюкам вишиті аплікації і допоможи прикріпити їх до одягу.

САМООБСЛУГОВУВАННЯ В ХУДОЖНЬОМУ ПОБУТІ. УКРАЇНСЬКИЙ НАЦІОНАЛЬНИЙ КОСТЮМ

Український народний жіночий костюм складається з вишитої сорочки, запаски чи плахти і віночка або стрічки на волосся. Запаска відрізняється від плахти тим, що вона виготовлена не із суцільної тканини, а з двох шматків. Вони скріплюються зав'язками так, щоб з боків виглядали білі смужки сорочки. Запаску

зав'язують крайкою – жіночим поясом, витканим з кольорових ниток.

Чоловічий національний костюм також включає вишиту сорочку, підперезану зверху шароварів поясом.

Практична робота. Національний костюм

Для пошиття лялькових національних костюмів використай клаптики білої тканини і тканини темного кольору в клітинку, а також яскравої тонкої.



1. Розглянь малюнки на с. 71, ознайомся з послідовністю трудових дій, підготуй викрійки деталей.

2. Розміть на білій тканині і виріж дві деталі сорочки. Зший їх по краях і виверни на лицьовий бік.

3. Виший стрічки і приший до сорочки.

4. Для запаски виріж дві деталі прямокутної форми і приший з мотузків зав'язки до пояса.

Одягни на ляльку спочатку сорочку, а потім запаску та обв'яжи її стрічкою (крайкою) навколо стану.

Аналогічно виготуй ляльковий чоловічий костюм.

Поміркуй, яку тканину краще використати для пошиття козацьких шаровар та яке хутро – для шапки.

ОБ'ЄМНІ ІГРАШКИ З ТКАНИНИ ТА ҐУДЗИКІВ

Дитяча іграшка має давнє коріння. Діти виготовляли м'які іграшки (ляльки) з клаптиків домотканого полотна, сукна.

Щоб отримати об'ємну іграшку, слід заповнити її поролоном, ватою або відходами хутра, тканини. Спочатку заповнюють окремі частини іграшки, наприклад ноги, руки, і прошивають стібками. Потім заповнюють тулуб і прошивають, залишаючи отвір для голови. Після укладання наповнювача в порожнину голови отвір зашивають.

Для зображення виразу обличчя іграшки використовують ґудзики, бісер тощо.

Якщо відразу не виходить задуманий вираз обличчя іграшки, треба спробувати перемістити окремі деталі, іноді змінити їх форму.

Які ти пам'ятаєш мультфільми, де героями є м'які іграшки?



Практична робота. Виготовлення м'якої іграшки «Котик»



1. Зобрази деталі іграшки на картоні та виріж їх.
2. Використовуючи викрійки з картону, розміть і виріж заготовки з тканини.
3. Зший заготовки на краях і виверни.
4. Уклади наповнювач усередину іграшки у визначеній на с. 72 послідовності.
5. Використовуючи допоміжні матеріали, надай іграшці веселого виразу.

Пофантазуй! Склади оповідання про Котика.



У вільний час

Аплікація з ґудзиків

Виготов аплікацію «Дерево з незвичайними плодами». Для композиції знадобляться різні за формою, розміром та кольором ґудзики.

Намалюй на цупкому папері стовбур і гілки дерева. Розфарбуй. Приший нитками «плоди»-ґудзики.



ПАП'Є-МАШЕ

Пап'є-маше – це пластична маса з паперу і клеючих речовин. Термін «пап'є-маше» вживається також на позначення техніки виготовлення виробів із цієї паперової маси.

Для роботи з пап'є-маше використовують пористий папір, який легко промокає (обгортковий, газетний).

Форму для пап'є-маше виготовляють з глини, пластиліну або виконують виклеювання на готових виробках. Щоб папір легко відділявся від форми, бажано змастити її поверхню вазеліном або розчином мила.

Рвуть папір клаптиками і, розмочивши, обклеюють форму в 5–6 шарів. Перший шар паперу змочують у воді, усі інші – у клейстері. Клейстер можна виготовити з борошна або крохмалю: на 0,5 літра води – 3 столових ложки борошна або крохмалю. Спочатку борошно розмішують у склянці з холодною водою і виливають поступово в киплячу, перемішуючи.

Кожен наклеєний на форму клаптик паперу щільно пригладжують. Поряд накладають інші клаптики так, щоб краї кожного наступного трохи перекривали попередній. На закруглених місцях наклеюють менші клаптики паперу, стежать, щоб не утворилися складки і зморшки. Важливо обов'язково рвати, а не різати папір. Рваний папір краще приклеюється, що полегшує шліфування. Щоб приклеєний папір підсох, його кілька днів тримають у сухому, але не дуже жаркому місці. Висушений виріб знімають з форми, а якщо він не знімається, то його розрізають ножем на дві половинки. Видаливши форму, склеюють половинки смужкою паперу.

Підготовлену поверхню покривають ґрунтовкою, використовуючи для цього водоемульсійну фарбу. Ґрунтовку можна підготувати також із просіяної товченої крейди, змішавши її з клейстером до густини сметани. Після висихання ґрунту поверхню виробів шліфують наждачним папером і розфарбовують.

Практична робота. Сувеніри з пап'є-маше

Виготуй один із сувенірів, зображених на малюнках (с. 75, 76). Можеш зробити сувенір за власним задумом.





Перевір себе

1. Де застосовується дизайн костюма?
2. Які види вишивки ти знаєш?
3. Що означає термін «пап'є-маше»? Яка послідовність виготовлення виробів у техніці пап'є-маше?

*Твори майстра дуже гарні
у графічному дизайні*

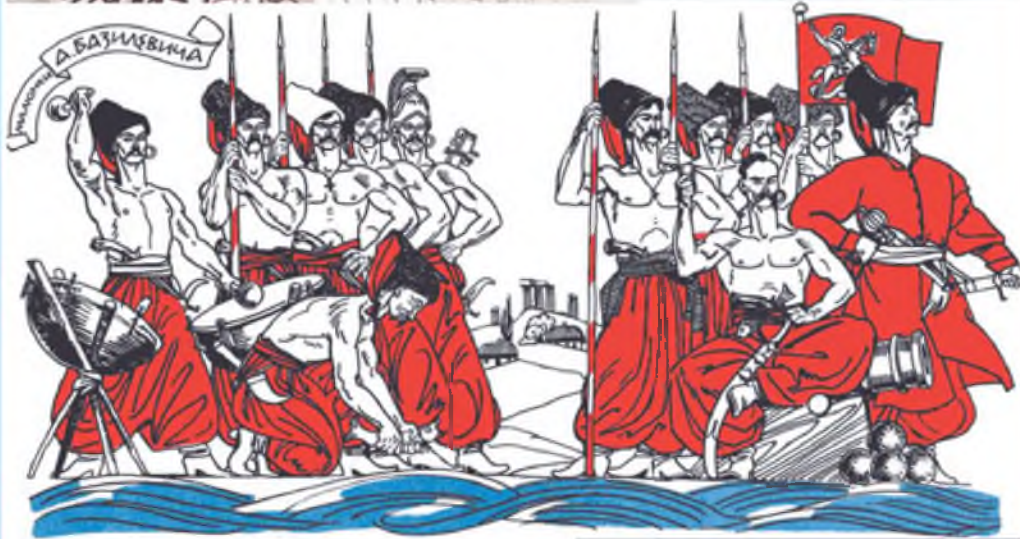

Розділ 4. ГРАФІЧНИЙ ДИЗАЙН

Графічні зображення мають різне призначення: як оздоба або як джерело інформації. Художнє оформлення інформації у книжках, на етикетках, плакатах, цукеркових обгортках, товарних упаковках – це зразки *графічного дизайну*.



Розглянь зображення. Поєднай зразки графічного дизайну з поданими назвами: *каліграфія, плакат, книжкова графіка, товарні знаки*.

ДЕКОРАТИВНІ ШРИФТИ

Розглянь зображення. У чому полягає відмінність між давнім мистецтвом оздоблення книг і сучасним графічним дизайном книжки?





Відшукай художньо оздоблені заголовні букви у книжках для дітей, які ти читаєш. Перемалюй їх до свого альбому для ескізів.

ДИТЯЧИЙ ІГРОВИЙ ГРАФІЧНИЙ ДИЗАЙН

Практична робота. Гра «Рухомі ноти»

Щоб розуміти музику, потрібно оволодівати музичною грамотою. Для цього важливо навчитися уважно слухати мелодію, відчувати її рух.

Гра «Рухомі ноти» допоможе з'ясувати, як рухається мелодія вгору або вниз (у висхідному чи низхідному порядку). Пересуваючи овал-ноту, можна відтворити рух почутої мелодії, навіть не знаючи розміщення нот.

Розглянь малюнки і поміркуй, який матеріал потрібен буде для основи гри, щоб вона під час руху ниток не гнулася.

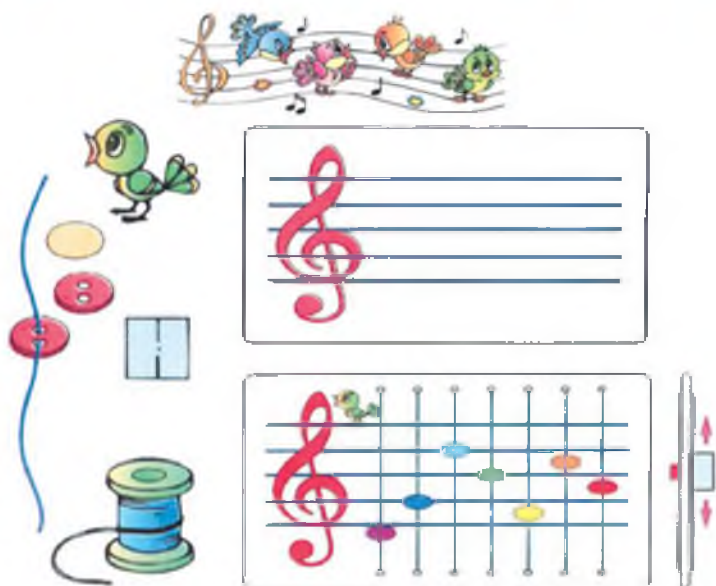

1. Виріж прямокутник-основу довільних розмірів залежно від наявного матеріалу. Намалюй на ньому нотний стан зі скрипковим ключем.

2. Зображення нот виріж у формі овалів і приклей їх до ниток або, проколюючи овали голкою, закріпи на нитках рухомо.

3. Проколи в картонній основі отвори і протягни в них нитки, з'єднавши їх на зворотному боці.

Що варто приклеїти в місцях вузликового з'єднання, щоб не було видно вузликів і було зручніше рухати нитки з нотами-овалами?

Гру проводять так: один учасник грає або наспівує перші такти музичного твору, а інші за допомогою овалів-нот відтворюють гру мелодії (плавний, стрибкоподібний, висхідний, низхідний порядок) або й викладають на нотному стані відповідними нотами.

Перевір себе

1. Наведи зразки графічного дизайну.
2. Як у давнину оформлювали книжки? Як виглядає сучасна книжка?

*Ми в конструкціях відродим
досконалість форм природи*



Розділ 5. ПРОМИСЛОВИЙ ДИЗАЙН

Художнє проектування промислових виробів – це створення ескізів і макетів нових конструкцій, у тому числі й технічних. Нові моделі мають бути привабливими на вигляд і зручними в користуванні.

Зовнішній вигляд виробів *промислового дизайну* розробляють *художники-конструктори*.

Розглянь зображення. Як дизайнери використали форму метелика? Знайди на малюнку: іграшку, олівець-метелик, прикраси, промисловий ніж-метелик, краватку.



У музеях народної архітектури й побуту ти можеш побачити вітряка на пагорбі і «журавля» над криницею. Вітряк (млин) – це технічний пристрій, призначений для перемелювання жита і пшениці на борошно, а «журавель» слугує для підйому відер з криниці.

Народний винахід вітряк інженери-конструктори реконструювали – перебудували на електровітряк для вироблення електричного струму.

Промислові дизайнери звернули увагу на крила вітряка і звичайної бабки, на справжнього журавля з довгою шеею і на «журавля» над криницею та використали свої спостереження під час проектування різних виробів.

Розглянь зображення. Виготуй за малюнками один з макетів технічних конструкцій (за вибором): підйомного крана, вітряка, «журавля» і криниці, електровітряка або інші моделі з деталей конструктора.



У групі «Промисловий дизайнер» (колекціонування зображень)



Розгляньте малюнок. Що кого нагадує?

Спільно з друзями розпочніть створення альбому «Промисловий дизайнер». Розмістіть у ньому самостійно

знайдені ілюстрації живих істот, які нагадують своїми формами промислові вироби. Пошук довершених форм виробів – складний процес, що містить і споглядання природних форм, і вивчення надбань дизайнерів, і колекціонування форм промислових виробів.

Знайди довкола себе природні форми, подібні до конструкцій промислових виробів. Замалюй їх, використавши теплі кольори для зображень тіл природи і холодні – для технічних виробів.

Трапляється, що промислові вироби мають назви живих істот. Ти вже знаєш подібні випадки: «журавель» – це пристрій над криницею і підйомний кран (журавель німецькою мовою – *der Kranich*).

Перенесення назв на природні форми з промислових виробів можна простежити на прикладі риб.

Розглянь зображення. Порівняй форми риб із зовнішнім виглядом інструментів. Згадайся, як може називатися кожна з риб.



Знайди в додатковій літературі з природознавства відомості про те, для чого слугують рибам частини тулуба, які схожі на інструменти.

ЕМБЛЕМИ ПРОМИСЛОВОГО ДИЗАЙНУ (карбування)

Емблеми призначені для позначення певних видів виробництва.

*Розглянь ілюстрацію. Поєднай схожі зображення і створи емблеми. Що на кого і що на що схоже? Добери потрібні назви для емблем. Використай слова: *кравець, столяр, кресляр, садівник, слюсар, архітектор.**



Макети промислових виробів та емблем можна виготовити з різних пластичних матеріалів. Зручними для обробки також є м'яка жерсть, дрiт і фольга.

Які частини в зображеннях емблем можна зробити з фольги? Зверни увагу, кого або що нагадують інструменти і пристосування. Міркуй так: робочі губки обце-ньок нагадують ріжки жука-оленя. А що ти скажеш про інші зображення?

Виготуй одну з поданих емблем.

Під час роботи дотримуйся такої послідовності художньо-трудових дій: «підготуй» – «познач» – «виготуй» – «поправ» – «з'єднай» – «прикрась» – «перевір».

ДИТЯЧИЙ ІГРОВИЙ ПРОМИСЛОВИЙ ДИЗАЙН

Кожен дизайнер колись уперше створив найпростіший виріб чи пристосування.

Чи подобається тобі створювати щось своїми руками? Який вигляд мали твої перші конструкції?

Розглянь зображення. Порівняй вироби з деталей дитячого конструктора, саморобні возики і візки для пересування, виготовлені майстрами. Які з них, на твою думку, красиві й зручні?



Ти вже знаєш про те, що промисловий дизайнер завжди працює разом з інженером-конструктором. Дизайнер придумує нові форми виробів та оздоблює їх, а інженер-конструктор втілює задум у промислове виробництво.

Раніше не було такого поділу праці. Майстри народних ремесел самі придумували, виготовляли й оздоблювали свої вироби.

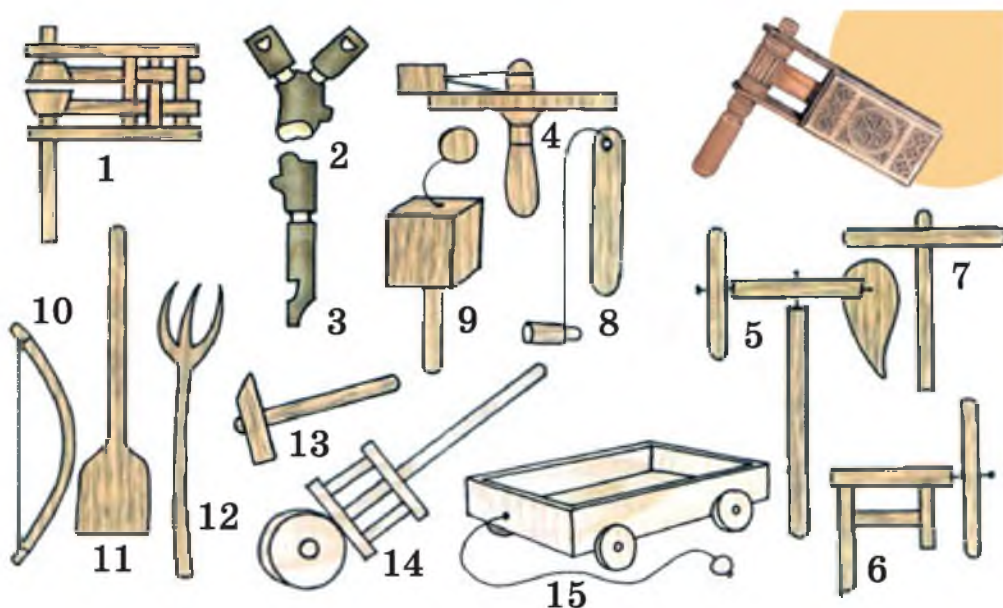

1 – деркачі; 2, 3 – свистунці; 4 – стукалка; 5, 6 – млиночки;
7 – літунець; 8 – фуркало; 9 – калатало; 10 – лук; 11 – лопата;
12 – вила; 13 – молоток; 14, 15 – візочки

Розглянь вироби іграшок народних умільців. Поміркуй над назвами: свистунці, стукалка тощо. Запропонуй дорослим виготовити одну з іграшок.

КОНСТРУЮВАННЯ ПАПЕРОВИХ КОСМІЧНИХ АПАРАТІВ

Перед конструюванням макетів космічних апаратів ознайомся з фотознімками окремих штучних супутників, космічних кораблів і станцій, а також з паперовими макетами-зразками.

До зовнішніх деталей космічних апаратів, крім головної частини (корпусу), належать антени, панелі сонячних батарей, сопла двигунів та ін.; планетоходів – ходова частина. Панелі сонячних батарей перетворюють енергію Сонця в електричну енергію. Оскільки в космосі немає повітря, то крила космічним апаратам не потрібні.

Які ти знаєш космічні апарати та їхні основні зовнішні частини?

Яку роль відіграють сонячні батареї в космічних апаратах?

Практична робота. Промисловий дизайн «Ракета»

Модель ракети має такі основні частини: корпус, конус-обтічник і стабілізатори. Корпус і конус-обтічник виготуй з кольорового паперу, а стабілізатори – із цупкого.



Варіант 1

1. Розміть і виріж розгортку для корпусу.
2. Склеї на круглому олівці трубочку. Не забудь, що місце нанесення клею на лицьовому боці позначається штриховими лініями.
3. Виріж 4 стабілізатори і приклей симетрично до корпусу.

Щоб продемонструвати політ ракети, прив'яжи до корпусу повітряну кульку, витягни з корпусу олівець і

надми кульку повітрям. Якщо відпустити ракету, то струмінь повітря буде із силою виходити з трубки, штовхаючи модель у протилежний бік, тобто вгору.

Варіант 2

1. Для розгортки конуса розміть на папері круг радіусом 20 мм і поділи його за допомогою циркуля на 3 частини.

2. З вирізаного сектора склей на загостреній частині олівця конус і приклей до корпусу. Стабілізатори можна зробити, як зображено на малюнку на с. 89, або іншої форми.

3. Для запуску моделі виготуй катапульту з дощечки та сталюгого стержня діаметром 3–4 мм і завдовжки 350 мм. Укріпи стержень вертикально. Зверху до дротини прив'яжи гумову нитку або стрічку. До другого кінця гумової нитки прив'яжи паличку завдовжки 25 мм.

Притримуючи модель рукою, постав її на паличку з розтягнутою ниткою. Якщо нитку відпустити, ракета від поштовху злітає.

Чому літає ракета?

Які ти знаєш сучасні ракети, яке їхнє призначення?

ДИЗАЙН ЛІТАКІВ (колекціонування зображень)

Зверни увагу, кого або що нагадують літаки. Які кольори використано для їх розфарбовування?





Коллективний проект. Продовжуйте формувати альбом «Промисловий дизайнер». Добирайте моделі літаків за їхнім призначенням: транспортні, пасажирські, військові.



У вільний час

Разом з однокласниками підготуйте макети і моделі літаків для виставки до Дня авіації.



РЕАКТИВНИЙ ЛІТАК-1 промислових дизайнерів



Яка відмінність між гвинтовим і реактивним літаками?
Що спільного між польотом реактивного літака і ракети?

Модель реактивного літака, як і планера, складається з фюзеляжу, крил, стабілізатора та кіля. На крилах і стабілізаторі міститься кермо висоти, а кіль має кермо повороту. Маючи навички виготовлення корпусів ракет, самостійно виготуй фюзеляжі літаків.

До конусного фюзеляжу виріж і приклей із складеного вдвоє альбомного паперу крила і кіль.

Поміркуй і виконай самостійно такі конструкторські завдання:

- зроби на крилах та кілі керма висоти і повороту;
- сконструй на фюзеляжі реактивне сопло;
- прикріпи до літака шасі.

Дальність польоту моделей таких конструкцій невелика, тому краще їх запускати по колу за допомогою нитки-корди. Для цього на кінці крила проколи шилом отвір і прив'яжи міцну нитку завдовжки 1,5–2 м. Отвір має бути навпроти центра ваги літака. Щоб його визначити, поклади модель на палець і врівноваж.

Розкрутивши літак за допомогою корди, зроби «м'яку посадку».

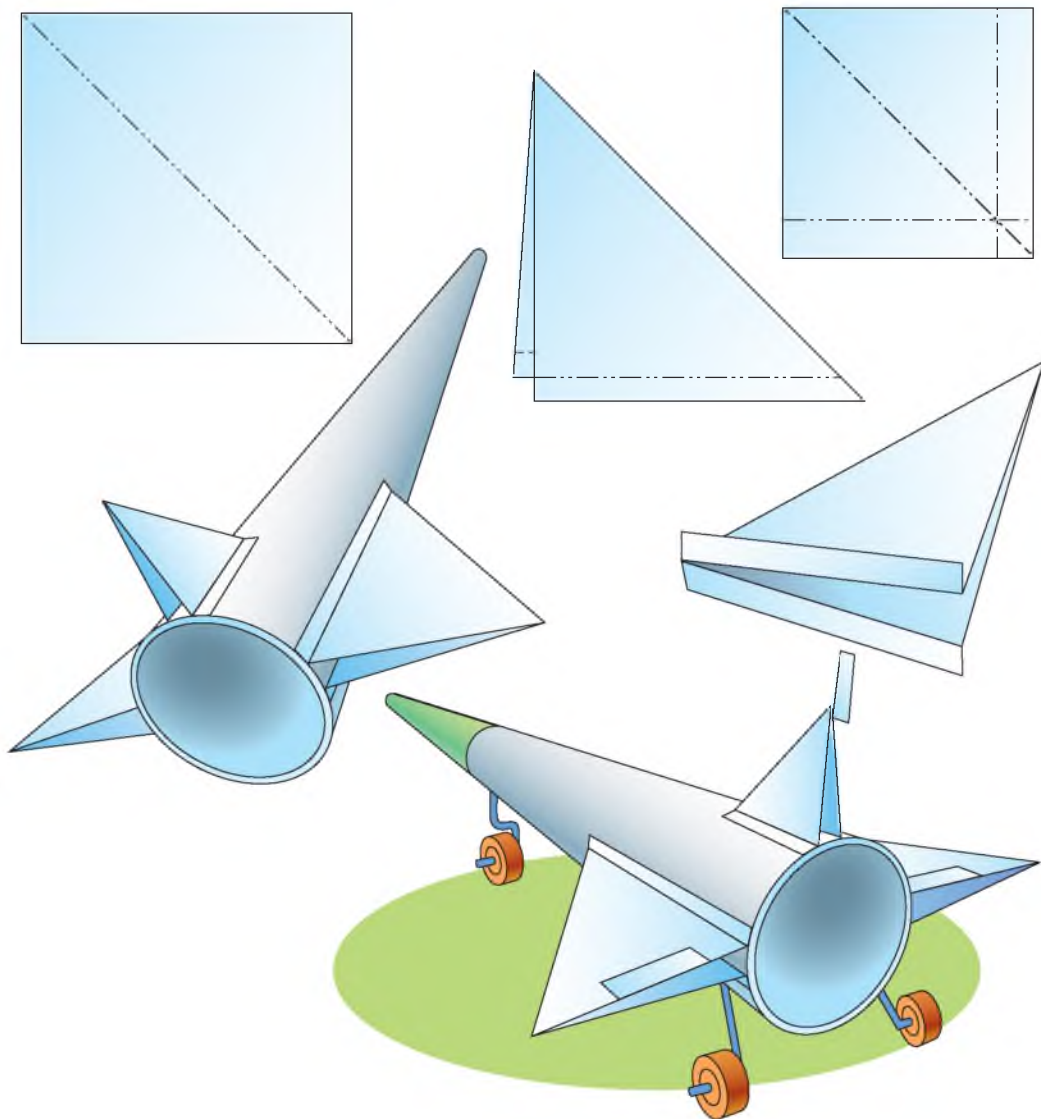

РЕАКТИВНИЙ ЛІТАК-2 промислових дизайнерів

На відміну від корпусів ракет циліндричної форми фюзеляжі для літаків виготуй в 1,5 раза довшими і твердішими (намотай і склей три шари паперу на олівці). Послідовність виготовлення корпусів така сама.

Крила, стабілізатор і кіль виготуй із цупкого паперу чи картону за власним задумом, але дотримуючись вимог до конструкції реактивного літака: вони мають бути коротшими, ніж у гвинтового, й обтічної форми.



Спочатку приклей до фюзеляжу моделі стабілізатор і кіль. Після визначення центра ваги відомим способом приклей симетрично крила. У хвостовій частині моделі надріж та відігни керма висоти і повороту.

У вільний час позмагайся з однокласниками на точність виконання «м'якої посадки».

Які основні частини моделі реактивного літака?

Яке призначення керм висоти і повороту в літака й моделі?

Практична робота. Об'ємні фігури з дроту

Естетичні сувеніри зможеш сконструювати з тонкого м'якого дроту, якщо намотаєш його спіраллю на дротину. На малюнку показано послідовність виготовлення декоративної квітки зі спірального дроту, листочки якої переплетено кольоровими нитками. Стеблом декоративної квітки є стержень з кулькової ручки, обмотаної дротом.

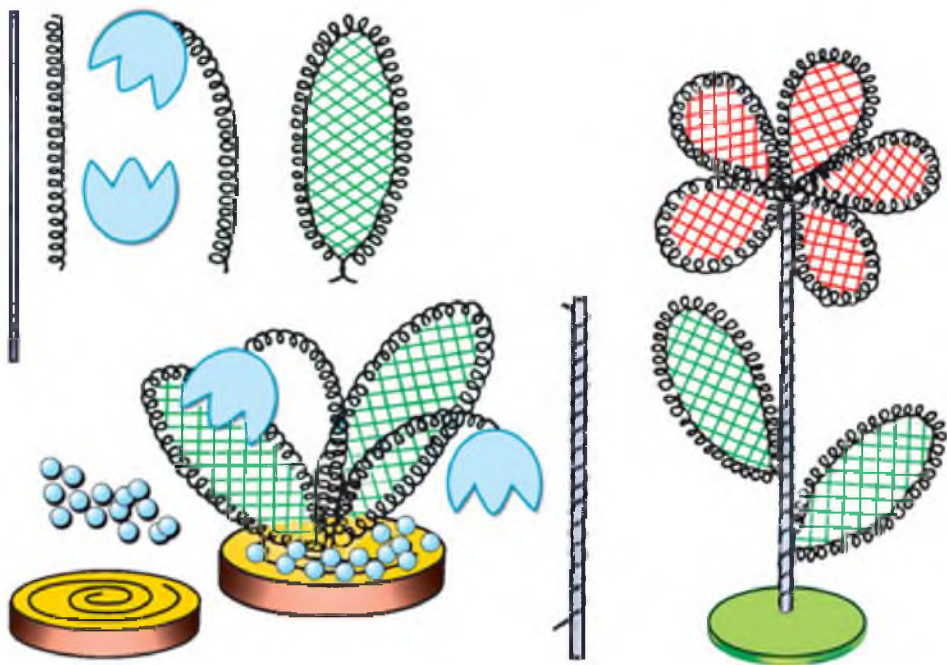

У вільний час

Разом з однокласниками виготуйте декоративні квіти для прикрашання класної кімнати: знайдіть вироби в Інтернеті, складіть послідовність за зразком або малюнками.

Практична робота. Іграшки з дроту, хутра та ниток

Виготуй цікаві іграшки з дроту, хутра та ниток.

Вибери один з варіантів художнього конструювання іграшки: за поданою інструкцією і малюнками (1); лише за малюнками (2); за власним задумом.

Варіант 1. Павучок

1. З відрізків ворсистого хутра виготуй дві різні за розмірами подушечки, зший їх, утворюючи тулуб і голову павучка.

2. Вигни дротинки у формі лапок, обмотай їх вовняними нитками. Прикріпи лапки, вусики, приклей очі.

Поміркуй, які ще матеріали можна використати для конструювання іграшкового павучка.

Варіант 1

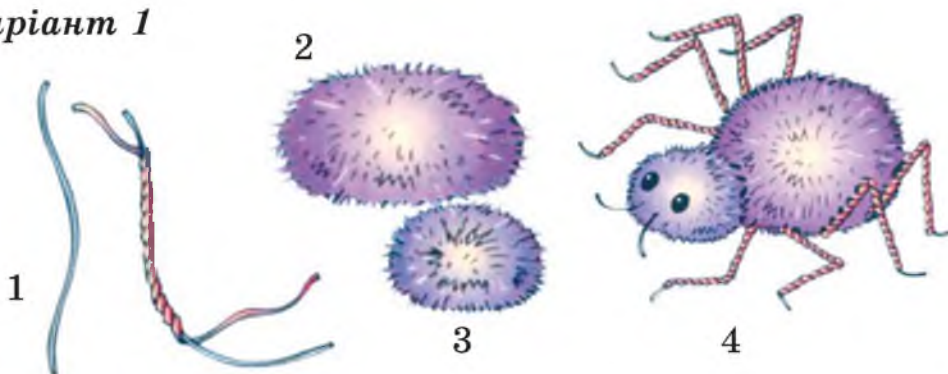

Варіант 2



Варіант 3. Кошеня

1. Виготуй із дротиків каркас іграшки котика.
2. Обмотай каркас старими вовняними нитками, розпушуючи їх на хвостик.
3. Клубок для голови виготуй з ганчірок, паперу чи поролону і обмотай нитками.
4. На голові зобрази мордочку кошеняти: очі, вуса, ніс, ротик. Використовуй гудзики, намистинки тощо.

Пофантазуй! Прикрась іграшку яскравим бантиком, додай деталі: крила, коліщата, лижі, ковзани тощо.

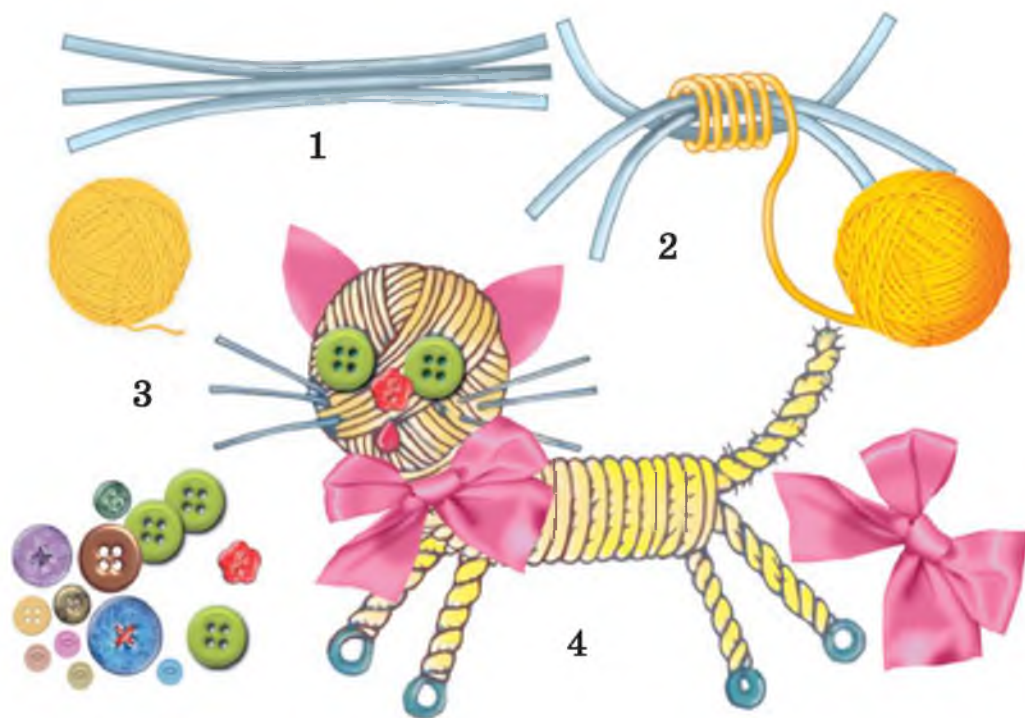

Перевір себе

1. Що тебе більше приваблює у творчості промислового дизайнера: пошуки подібності між природними й технічними формами чи виготовлення рухомих іграшок?

2. Назви приклади подібності технічних конструкцій до природних форм. Які дерев'яні народні іграшки ти знаєш? Яка відмінність в оздобленні сучасних технічних конструкцій і дерев'яних народних іграшок?

3. Якими новими художніми техніками ти оволодів (оволоділа) під час виконання практичних робіт розділу?



Ігровий дизайн

4. Придумай імена кошеняті та павучку, склади розповіді про їхні пригоди, оформи твір-розповідь за допомогою малюнків, інсценізуй його разом з друзями.

ДОДАТОК

Пізнай себе серед інших (діагностика обдарованості)



Цей тест допоможе тобі зробити крок до майбутньої професії. Прочитай про різні види здібностей і визнач, яка зі здібностей у тебе переважає.

Мовленнєва здібність. У твоєму класі, без сумніву, є учні, у яких яскраво виражена здібність до усного й писемного мовлення. Вони люблять читати й писати, складати розповіді, твори-

описи, твори-міркування для них теж не проблема.

Мовленнєво здібні особи найчастіше вибирають словесні ігри. Їхній світ професій – «людина – буквені знаки і звукові сигнали інформації». Це майбутні майстри слова: ведучі теле- і радіопрограм, політичні діячі, учителі рідної та іноземної мов, журналісти, поети, літературні редактори тощо.



Назви мовленнєво здібних учнів свого класу.

Математична здібність. Серед вас є учні, здібні до розрахунків, обчислень, до ігор із цифрами й числами. Вони залюбки розв'язують задачі, головоломки, ставлять запитання, експериментують.

У таких осіб виявляється природна здібність до математики. Їхній світ професій – «людина – цифрові знаки і звукові сигнали інформації». Це майбутні інженери-конструктори, підприємці, учителі математики й інформатики, банкіри, економісти, бухгалтери тощо.



Назви математично здібних учнів свого класу.

Музична здібність. Зверни увагу на учнів, які люблять музику, легко засвоюють ноти, а також знають багато музичних творів, композиторів, співаків; грають на різних інструментах. Їхні ігри також найчастіше пов'язані з музикою.

Світ професій таких осіб – це «людина – нотні знаки і звукові сигнали інформації». Це майбутні музичні критики, композитори, виконавці-музиканти, співаки, учителі музики тощо.



Назви музично здібних учнів свого класу.

Поміркуй, яка з трьох здібностей властива тобі: **мовленнєва, математична, музична?**

Чи поділяють друзі, батьки, учителі твою думку щодо твоїх здібностей? З яких навчальних предметів у тебе найвагоміші досягнення: з мов і читання, математики й інформатики чи музики?

Внутрішньоособистісна здібність. Люди, наділені такою здібністю, заглиблені в себе, схильні до передчуттів і передбачення. Вони знають власні переваги та недоліки, а також причини зміни свого настрою. Своїми мріями, бажаннями, намірами діляться лише з близькими людьми, яким довіряють.



Такі учні обирають театралізовані й образотворчі ігри з елементами живопису, кольорографії, декоративного розпису. Їхній світ професій – «людина – художні образи». Це майбутні психологи, культурологи, художники-живописці, художники-портретисти, мистецтвознавці, актори тощо.

Назви учнів свого класу із внутрішньоособистісною здібністю.

Міжособистісна здібність. Це здатність швидко розпізнавати й оцінювати настрої, наміри, емоції та почуття інших осіб. Такі люди виявляють емоції і почуття до предметів і явищ довкілля: здатні до співчуття, уособлення з предметами і живими істотами. Найчастіше такі діти – організатори й активні учасники колективних ігор.



Світ професій таких осіб – це «людина й інші люди». Міжособистісна здібність властива волонтерам, соціальним працівникам, вихователям, учителям, продавцям, юристам.

Назви учнів свого класу з міжособистісною здібністю.

Надособистісна здібність. Це здатність до медитації, внутрішньо спрямованого мовлення (думи, молитви), дотримання релігійних звичаїв, до уявного спілкування з божественними чи міфологічними істотами або їхніми образами.

Світ професій таких осіб – це «людина і міфологічні істоти», світ, який не має логічного пояснення. Такі учні – майбутні релігійні діячі, філософи, уфологи* тощо.



Назви учнів свого класу з надособистісною здібністю.

Поміркуй, яка з трьох здібностей властива тобі: **внутрішньоособистісна, міжособистісна, надособистісна?**

Чи поділяють друзі, батьки, учителі твою думку щодо твоїх здібностей? З яких навчальних предметів у тебе найвагоміші досягнення?

Тілесна здібність. Частина людей майстерно володіє своїм тілом у спорті, танцювальних рухах, міміці та жестах, пантомімі тощо. Їм нескладно працювати різними інструментами.

Особи з розвинутою тілесною здібністю обирають рухові ігри у відкритому середовищі. Вони володіють такими фізичними якостями: координація рухів, спритність, сила, гнучкість, відчуття дотику тощо.

Світ професій таких осіб – це «людина – природа і спорт». Тілесна здібність властива фермерам, спортсменам, майстрам художніх промислів, танцюристам, акторам цирку тощо.



Назви учнів свого класу із тілесною здібністю.

*Уфолог – людина, яка збирає дані про непізнані літальні об'єкти.

Просторова здібність. Це здатність добре орієнтуватися у просторі, розуміти образи таких пластичних мистецтв: архітектури, декоративно-ужиткового мистецтва, дизайну.

Особи з просторовою здібністю майстерно володіють графічними вміннями, художньо проектують предмети довкілля, сприймають і відображають кольори, лінії, форми. Їхній світ професій – це «людина – техніка – середовище». Це майбутні інженери-конструктори, дизайнери, архітектори тощо.



Назви учнів свого класу з просторовою здібністю.

Натуралістична здібність. Є люди, які відчують органічну єдність із природою. Юні натуралісти отримують задоволення від дій, пов'язаних з довкіллям: спостереження за явищами природи, догляд за тваринами, вирощування рослин тощо.

Такі особи залюбки ходять у походи, їм подобається спілкуватися з рослинами і тваринами. Для них важливо, щоб навчання проходило у відкритому просторі. Світ професій таких учнів – «людина – природа». Це майбутні садівники, лісники, агрономи, геологи, орнітологи*, метеорологи** тощо.



Назви учнів свого класу з натуралістичною здібністю.

Поміркуй, яка з трьох здібностей властива тобі: **тілесна, просторова, натуралістична?**

Чи поділяють друзі, батьки, учителі твою думку щодо твоїх здібностей? З яких навчальних предметів у тебе найвагоміші досягнення?

* **Орнітолог** – фахівець, який вивчає птахів.

** **Метеоролог** – фахівець, який знається на властивостях атмосфери (газоподібної оболонки) Землі.

З М І С Т

Вступ	4
Розділ 1. ЛАНДШАФТНИЙ ДИЗАЙН	
Дитячий ігровий дизайн ландшафтів	11
Колаж	12
Робота з пластиліном	15
Світ живої природи (аплікація, конструювання, мозаїка)	18
<i>Перевір себе</i>	20
Розділ 2. ДИЗАЙН ІНТЕР'ЄРУ	
Дитячий ігровий дизайн інтер'єру	22
Витинанка	28
Оригамі	33
Штучні квіти об'ємної форми	36
Декоративне панно	41
<i>Перевір себе</i>	50
Розділ 3. ДИЗАЙН КОСТЮМА	
Дитячий ігровий дизайн костюма	53
Бісероплетіння	54
Робота із сучасними штучними матеріалами	57
Плетіння	64
Вишивання хрестиком	66
Вишивання гладдю	69
Самообслуговування в художньому побуті. Український національний костюм	70
Об'ємні іграшки з тканини та ґудзиків	72
Пап'є-маше	74
<i>Перевір себе</i>	76
Розділ 4. ГРАФІЧНИЙ ДИЗАЙН	
Декоративні шрифти	78
Дитячий ігровий графічний дизайн	79
<i>Перевір себе</i>	80
Розділ 5. ПРОМИСЛОВИЙ ДИЗАЙН	
Емблеми промислового дизайну (карбування)	86
Дитячий ігровий промисловий дизайн	87
<i>Перевір себе</i>	97
ДОДАТОК. Пізнай себе серед інших (діагностика обдарованості)	98

ВІДПОВІДІ НА ЗАГАДКИ

С. 12 – 12 місяців

С. 20 – лев